

ИНСТРУКЦИЯ ПО ВРЕЗНОМУ МОНТАЖУ ВЫЗЫВНОЙ ПАНЕЛИ RV-3434 «RUBETEK» без короба



Содержание

Введение	3
1. Описание и внешний вид	4
2. Подготовка к монтажу	4
3. Монтаж в листовой металл	4
3.1. Врезной монтаж без короба	5
3.2. Врезной монтаж с коробом RV-3433\B	6
4. Подключение	9

Введение

Настоящее руководство по эксплуатации предназначено для описания врезного монтажа вызывных панелей RV-3434 «RUBETEK», произведенных с 2024 года.

Необходимо ознакомиться с изложенными в руководстве инструкциями перед тем, как устанавливать панель.

Монтаж панели должен производиться техническим персоналом, изучившим настоящее руководство.

1. Описание и внешний вид

Габаритные размеры вызывной панели составляют 265×110×39,5 мм.



Рисунок 1 – Расположение монтажных отверстий

2. Подготовка к монтажу

Провести внешний осмотр, убедиться в отсутствии видимых механических повреждений (сколов, трещин, вмятин) и следов коррозии.

ВНИМАНИЕ! Монтаж производить только при отключенном напряжении питания. Прокладка проводов и линий связи осуществляется до выполнения монтажа панели.

3. Монтаж в листовом металле

Вырезать в листовом металле отверстие (В×Ш = 245×98 мм). Убедиться, что для установки корпуса свободно не менее 39 мм глубины (рис. 2).



Рисунок 2 – Отверстие для врезного монтажа

3.1. Врезной монтаж без короба

Поместить вызывную панель RV-3434 в подготовленное углубление и убедиться, что все кабели для подключения вызывной панели свободно проходят через отверстие для кабелей и не мешают монтажу. Разметить четыре установочных отверстия под верхним и нижним выступами крепления (рис. 3).

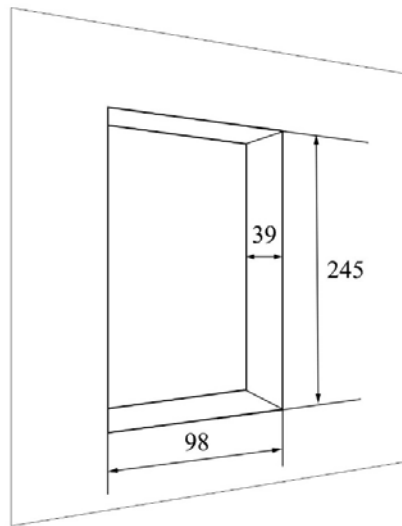

Рисунок 3 – Разметка установочных отверстий под винты

Просверлить размеченные отверстия диаметром **4 мм**. Глубина резьбовой части в лицевой панели составляет 5 мм. При толщине дверного полотна $3 > S > 1$ мм установить панель с помощью крепежного комплекта из 4 винтов DIN 7380 M4×8, шайб DIN 433 M4 и гроверов DIN 7980 M4. При толщине полотна $S=3$ мм и более рекомендуется использование винтов с длиной $L=S+7$ мм. Настоятельно рекомендуется использование **фиксатора резьбы**.

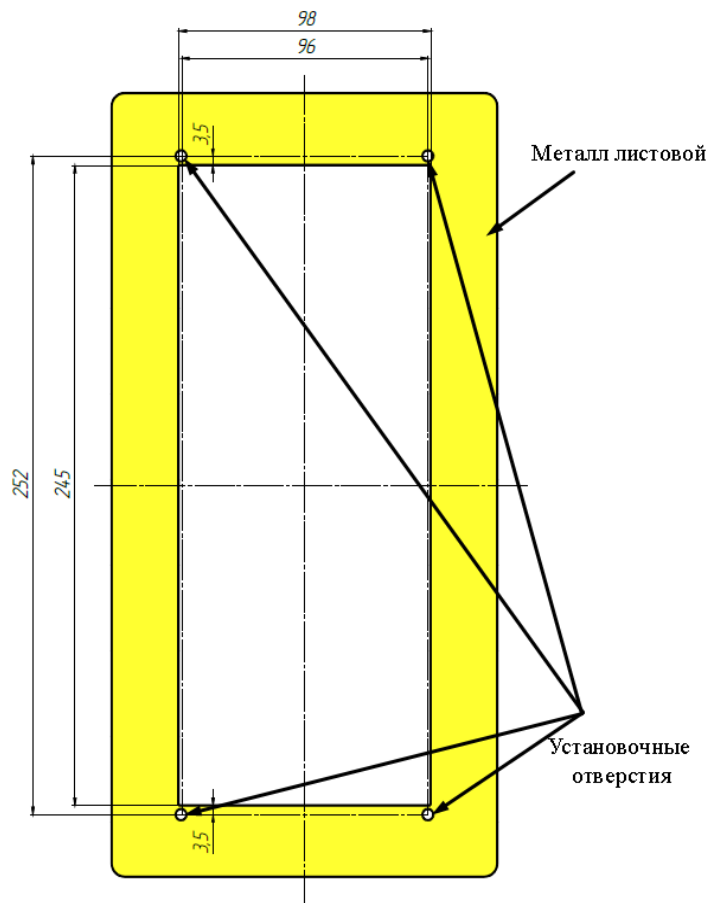

Рисунок 4 – Установка панели в листовой металл

3.2. Врезной монтаж с коробом RV-3433\B

Поместить крепление в подготовленное углубление и убедиться, что все кабели для подключения вызывной панели свободно проходят через отверстие для кабелей и не мешают монтажу. Разметить восемь установочных отверстий под верхним и нижним выступами крепления (рис. 5).

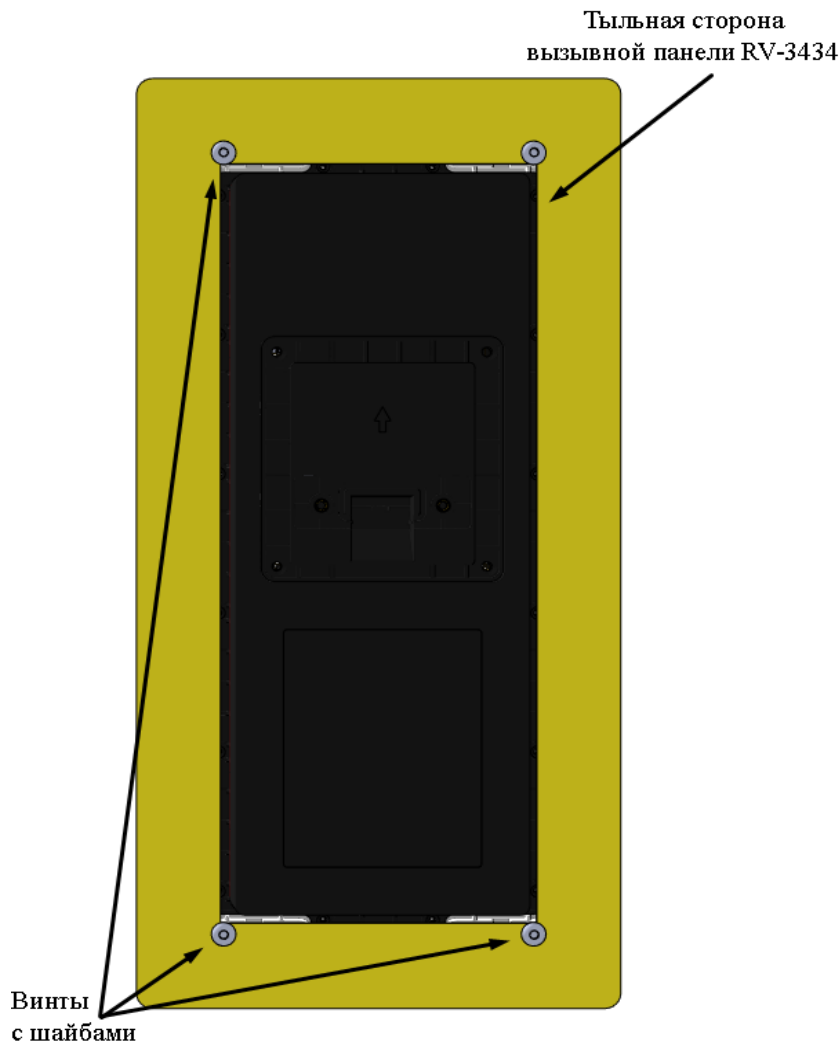

Рисунок 5 – Разметка установочных отверстий под винты

ВНИМАНИЕ! Рекомендуется использовать заданные параметры крепежа в зависимости от комплектации панели: а) заклепка слепая 4,0 × 8; б) заклепка слепая 2.4×6 мм

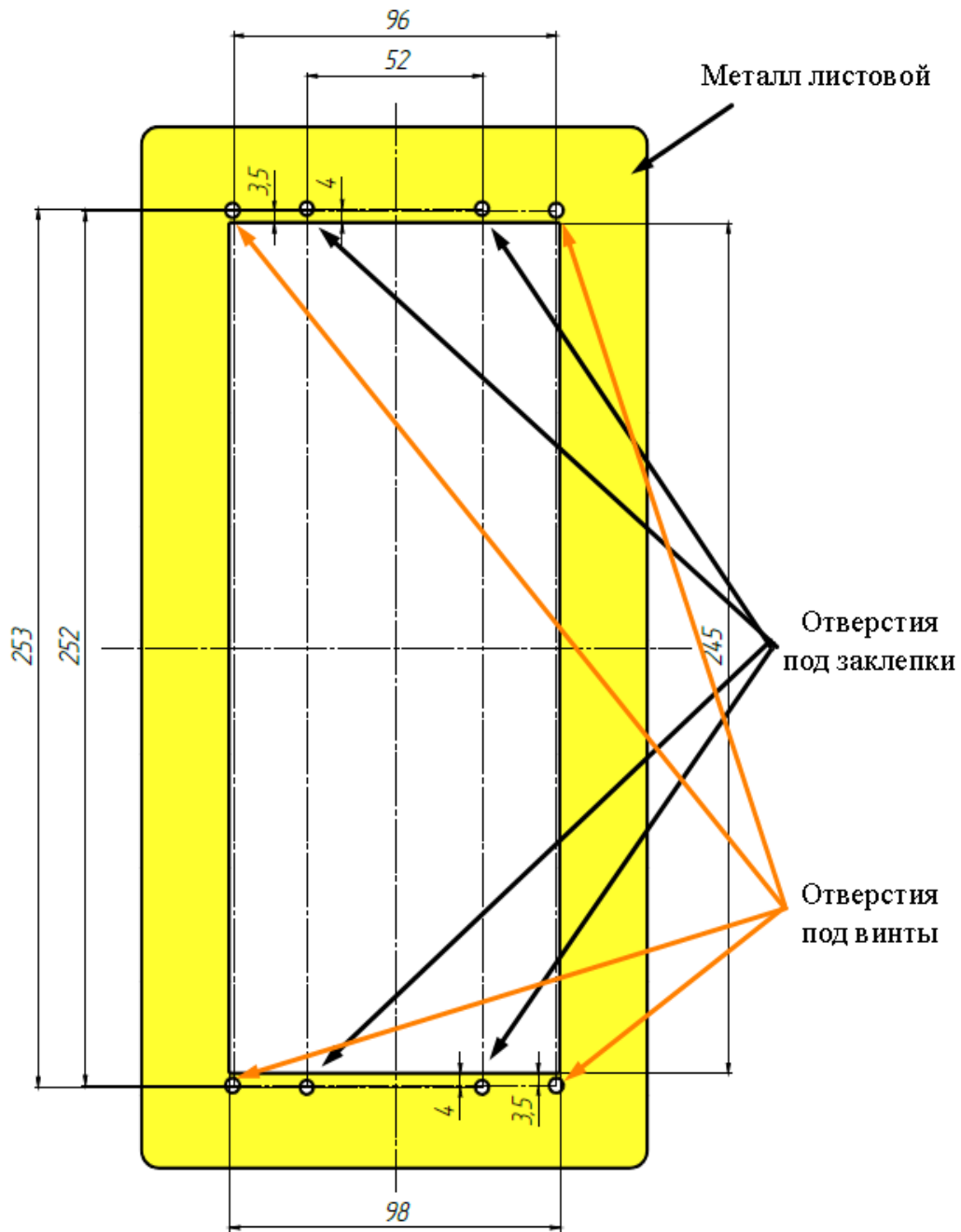

Рисунок 6 – Установка крепления в листовой металл

Установите вызывную панель в смонтированный в дверное полотно короб. Вызывную панель следует вставить в монтажные пазы крепления, чтобы верхние выступы короба вошли под крепежную пластину панели. Четырьмя **винтами ISO 14581 A2 M3×10** из комплекта поставки прикрутить панель к креплению с помощью **отвертки Torx t10** (рис. 7).

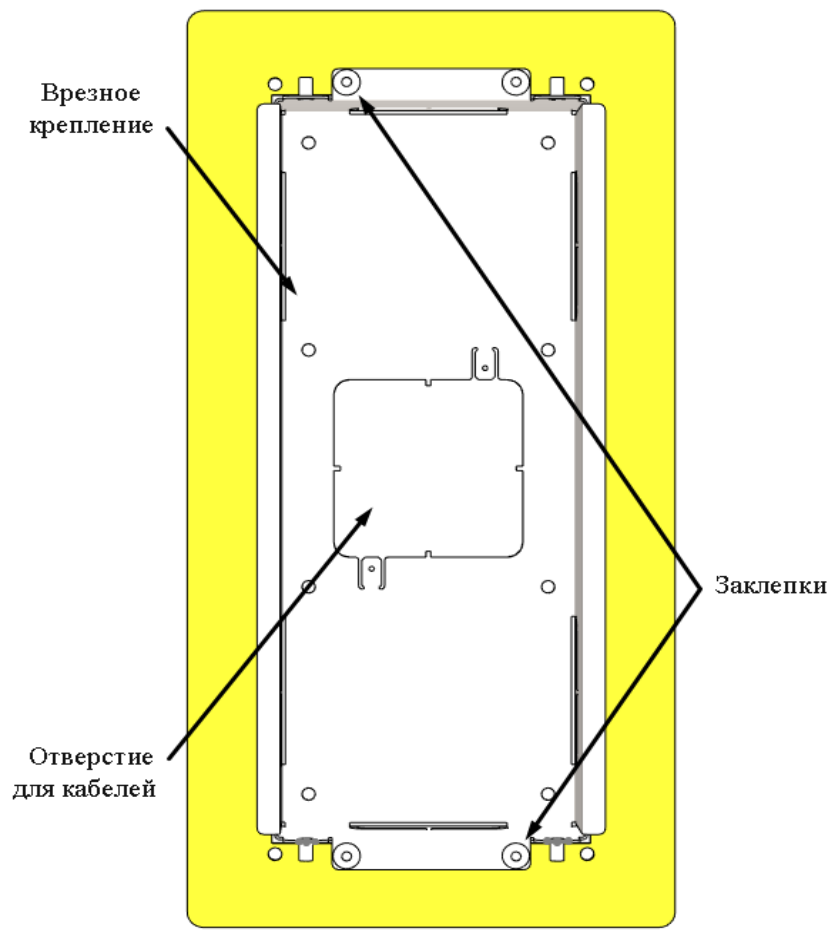

Рисунок 7 – Установка панели RV-3434 в смонтированный короб

Прикрутите вызывную панель с помощью 4 винтов (рис. 8).

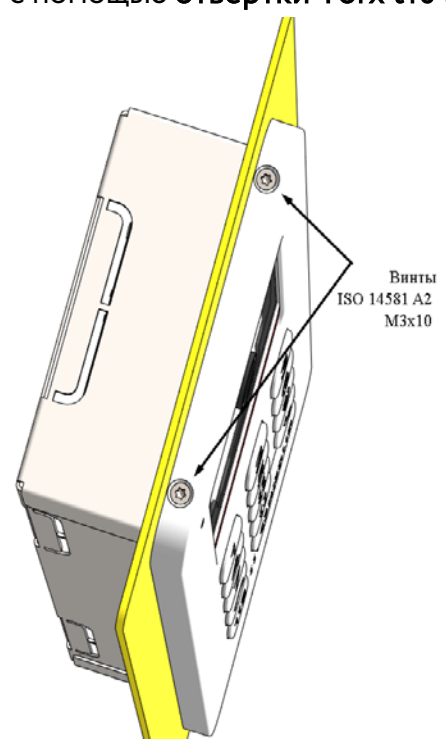
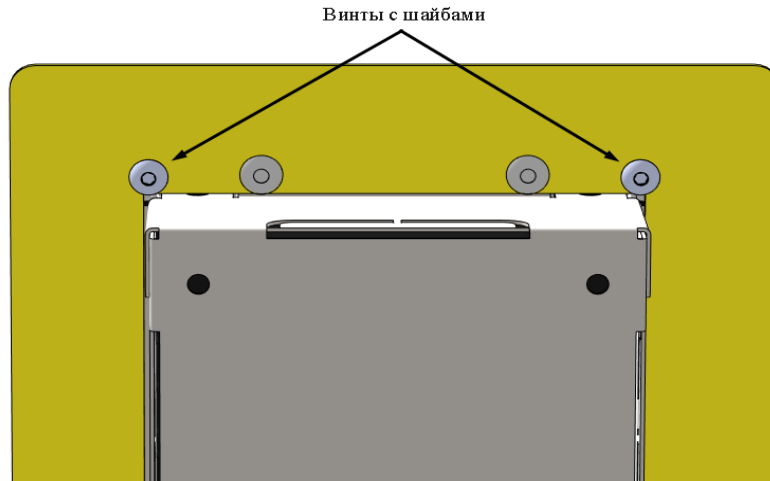

Рисунок 8 – Фиксация винтами к лицевой панели

4. Подключение

Аккуратно проложить провода через крепление, отогнуть нижнюю клемму (рис. 6) и подключить к ней провода заземления с помощью наконечника из комплекта поставки.

Подключить вызывную панель RV-3434 (алгоритм описан в руководстве по эксплуатации для вызывной панели).