

# РУКОВОДСТВО ПО ЭКСПЛУАТАЦИИ

## RV-3434/B КРЕПЛЕНИЕ ВРЕЗНОЕ ВЫЗЫВНОЙ ПАНЕЛИ RV-3434 «RUBETEK»

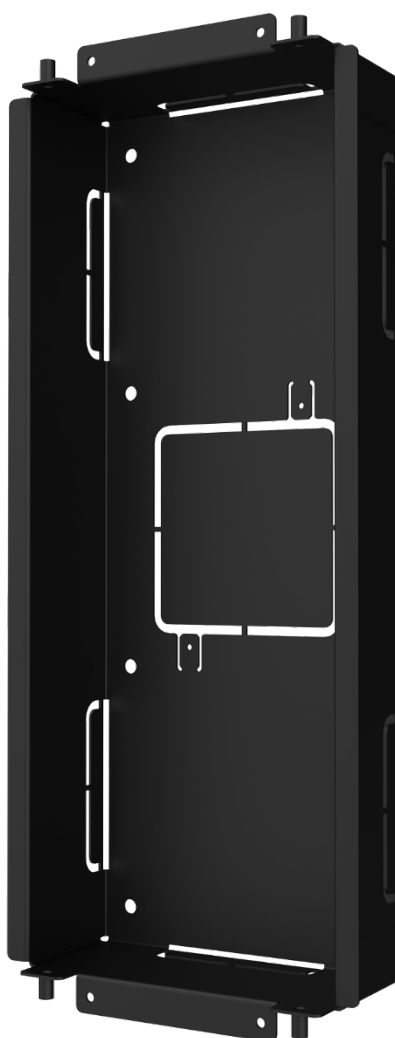

## Содержание

Введение	3
1. Описание и работа	4
1.1. Назначение	4
1.2. Технические характеристики	4
1.3. Внешний вид	4
1.4. Комплектность	5
2. Использование по назначению	5
2.1. Подготовка к использованию	5
2.2. Монтаж в листовой металл	5
2.3. Монтаж в стену	7
2.4. Подключение	8
3. Меры безопасности	8
4. Транспортировка и хранение	9
5. Утилизация	9
6. Гарантия изготовителя	9
7. Сведения о рекламациях	10

## **Введение**

Настоящее руководство по эксплуатации предназначено для описания монтажа крепления врезного RV-3434 «RUBETEK» (далее «крепления»).

Необходимо ознакомиться с изложенными в руководстве инструкциями перед тем, как размещать крепление.

Монтаж крепления должен производиться техническим персоналом, изучившим настоящее руководство.

# 1. Описание и работа

## 1.1. Назначение

1.1.1. Крепление врезное применяется для погружного или врезного монтажа многоабонентской вызывной панели RV-3434 «RUBETEK».

1.1.2. Крепление предназначено для монтажа в поверхности из листового металла, бетона, кирпича.

## 1.2. Технические характеристики

Таблица 1 – Основные параметры крепления

Параметр	Значение
Материал изготовления	Сталь
Габаритные размеры	262×107×46 мм
Масса	0,33 кг

## 1.3. Внешний вид



Рисунок 1 – Крепление врезное

## 1.4. Комплектность

Таблица 2 – Комплектность поставки

Наименование	Количество, шт.	Примечание
Крепление врезное RV-3434/B	1	
Наконечник плоский изолированный НПИ-М серии FDD2-50 0,8×6,35	1	
Винт ISO 14581 A2 M3×10	4	

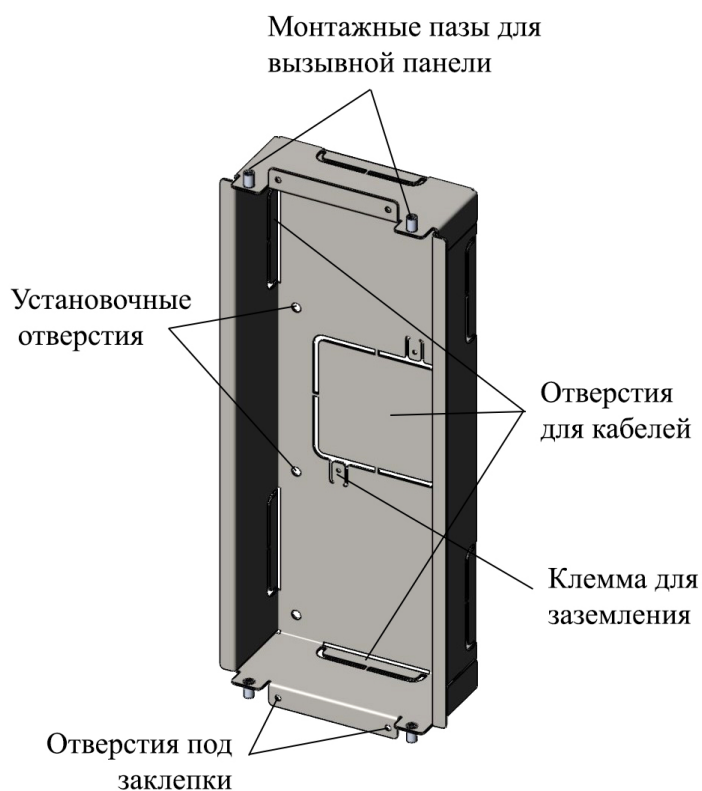
## 2. Использование по назначению

### 2.1. Подготовка к использованию

2.1.1. Подготовить рабочее место, вскрыть упаковку, убедиться, что комплектность поставки соответствует таблице 2.

2.1.2. Провести внешний осмотр, убедиться в отсутствии видимых механических повреждений (сколов, трещин, вмятин) и следов коррозии.

**ВНИМАНИЕ!** Монтаж производить только при отключенном напряжении питания. Прокладка проводов и линий связи осуществляется до выполнения монтажа панели.

### 2.2. Монтаж в листовой металл

2.2.1. Вырезать в листовом металле отверстие (В×Ш = 245×98 мм). Убедиться, что для установки короба свободно не менее 39 мм глубины (рисунок 2).



Рисунок 2 – Отверстие для врезного монтажа

2.2.2. Поместить крепление в подготовленное углубление и убедиться, что все кабели для подключения вызывной панели свободно проходят через отверстие для кабелей и не мешают монтажу. Разметить четыре установочных отверстия под верхним и нижним выступами крепления (рисунок 3).

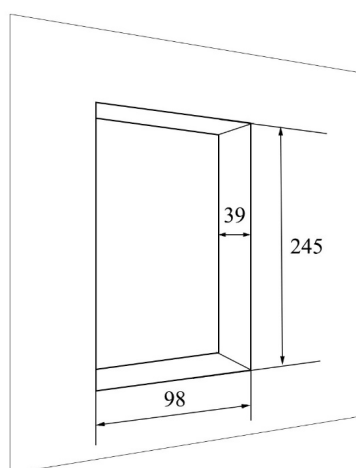

Рисунок 3 – Разметка установочных отверстий под заклепки

2.2.3. Просверлить размеченные отверстия диаметром 2,5 мм. Установить крепление на дверное полотно с помощью четырех заклепок через заготовленные отверстия (рисунок 4).

**ВНИМАНИЕ!** Рекомендуется использовать заданные параметры крепежа (заклепка слепая 2,4 x 6).

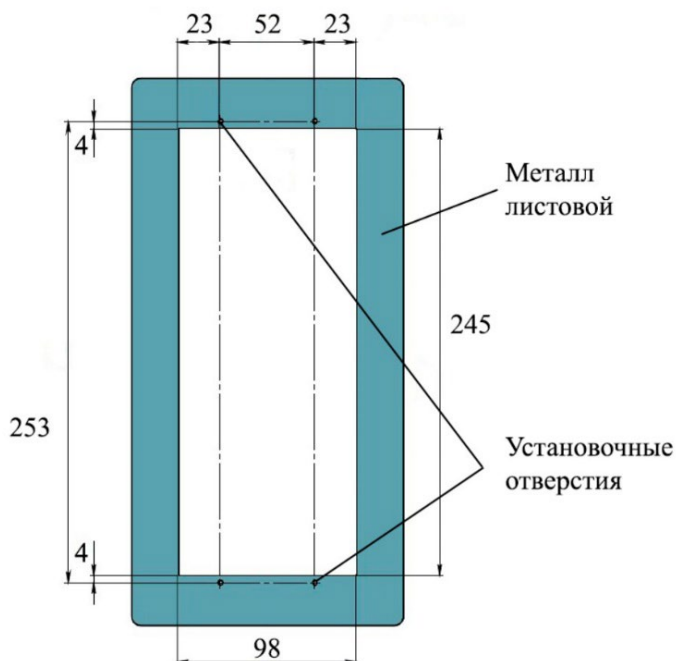

Рисунок 4 – Установка крепления в листовой металл

### 2.3. Монтаж в стену

- 2.3.1. В месте установки крепления вырезать углубление с параметрами:  $B \times \text{Ш} \times \Gamma = 245 \times 98 \times 39$  мм (рисунок 2).
- 2.3.2. Поместить крепление в подготовленное углубление и убедиться, что все кабели для подключения вызывной панели свободно проходят через отверстие для кабелей и не мешают монтажу. Разметить в углублении восемь установочных отверстий (рисунок 5).

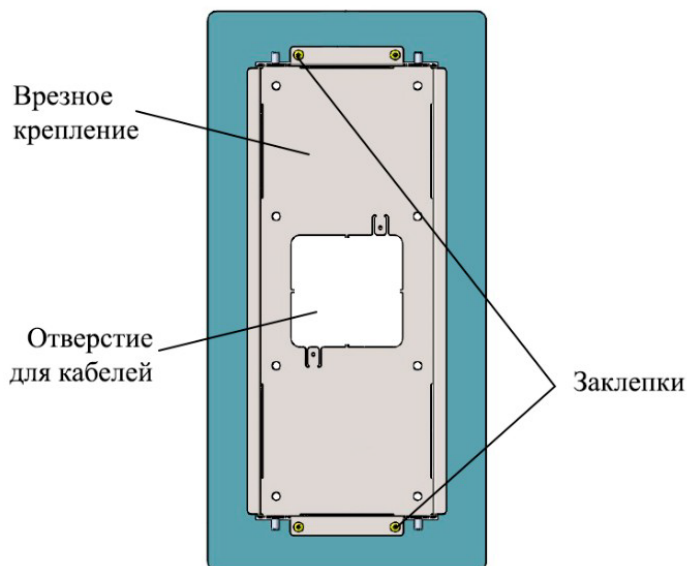

Рисунок 5 – Разметка установочных отверстий

**ВНИМАНИЕ!** Возможно уменьшение количества установочных отверстий до четырех в случае, если это не влияет на качество монтажа и надежность конструкции (определяется по месту установки).

- 2.3.3. Просверлить установочные отверстия глубиной **30 мм** и диаметром **6 мм**, установить в них дюбели. Установить и прикрутить крепление самонарезающими винтами (рисунок 6).

**ВНИМАНИЕ!** Рекомендуется использовать заданные параметры крепежа (дюбель распорный **6 x 30**, винт самонарезающий **3,9 x 25**).

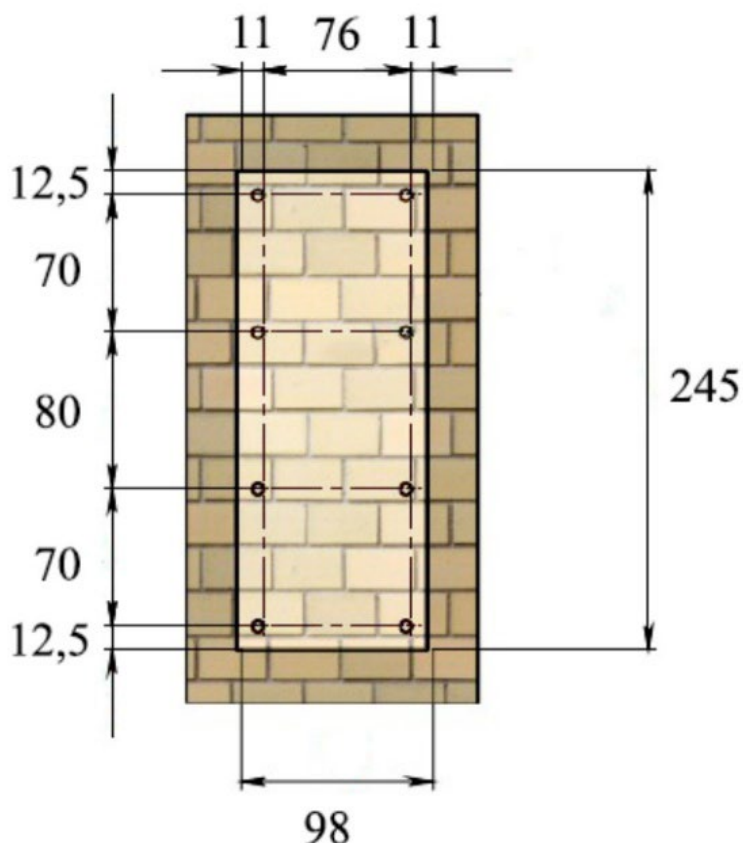

Рисунок 6 – Установка крепления в стену

## 2.4. Подключение

- 2.4.1. Аккуратно проложить провода через крепление, отогнуть нижнюю клемму (рисунок 6) и подключить к ней провода заземления с помощью наконечника из комплекта поставки.
- 2.4.2. Подключить вызывную панель RV-3434 (алгоритм подключения описан в руководстве по эксплуатации для вызывной панели). Вызывную панель вставить в монтажные пазы крепления, чтобы верхние выступы крепления вошли под крепежную пластину панели. Четырьмя **винтами ISO M3×10** из комплекта поставки прикрутить панель к креплению с помощью **отвертки Torx t10**.

## 3. Меры безопасности

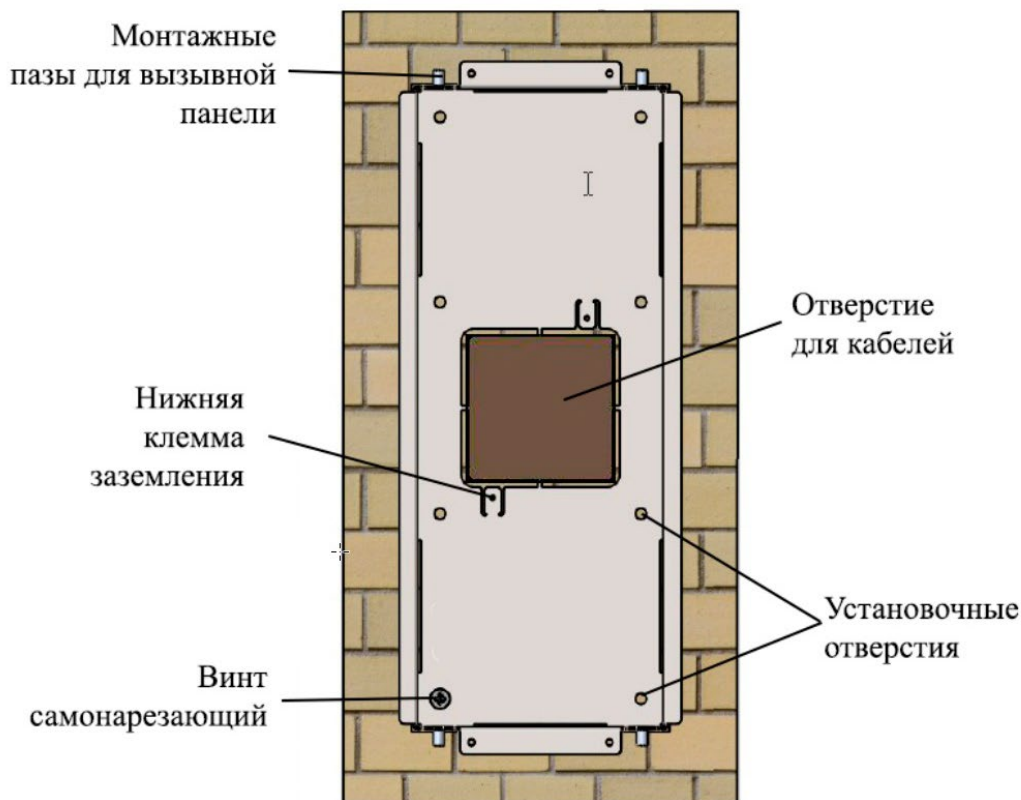
- 3.1. Перед началом монтажа и эксплуатации необходимо ознакомиться с руководством по эксплуатации на крепление врезное RV-3434/В «RUBETEK» и руководством по эксплуатации на многоабонентскую вызывную панель RV-3434 «RUBETEK».
- 3.2. Соблюдайте осторожность при установке и эксплуатации крепления, чтобы избежать повреждения многоабонентской вызывной панели RV-3434 «RUBETEK».

## **4. Транспортировка и хранение**

- 4.1. Транспортировка крепления возможна любым видом транспорта в соответствии с правилами перевозки грузов, действующими на данном виде транспорта.
- 4.2. Условия транспортирования в части воздействия механических факторов должны соответствовать категории «С» по ГОСТ 23170, в части климатических факторов – категории 2 по ГОСТ 15150.
- 4.3. Условия хранения должны соответствовать категории 2 по ГОСТ 15150.

## **5. Утилизация**

- 5.1. Утилизация креплений производится с учетом отсутствия в нем токсичных компонентов.
- 5.2. Содержание драгоценных материалов не требует учета при хранении, списании, утилизации.

## **6. Гарантия изготовителя**

- 6.1. Предприятие-изготовитель гарантирует соответствие крепления техническим характеристикам при условии соблюдения потребителем правил транспортирования, хранения и монтажа.
- 6.2. Гарантийный срок эксплуатации составляет 12 месяцев со дня ввода в эксплуатацию, но не более 24 месяцев со дня выпуска.
- 6.3. В течение гарантийного срока замена вышедшего из строя крепления осуществляется предприятием-изготовителем безвозмездно при соблюдении потребителем указаний по монтажу и эксплуатации.
- 6.4. Гарантия не вступает в силу в следующих случаях:
  - несоблюдение данного руководства по эксплуатации;
  - механическое повреждение крепления.
- 6.5. Гарантия распространяется только на крепление. На все оборудование, используемое совместно с креплением, распространяются его собственные гарантии.

## 7. Сведения о рекламациях

- 7.1. Рекламационные претензии предъявляются предприятию - поставщику в случае выявления дефектов и неисправностей, ведущих к выходу из строя крепления ранее гарантийного срока.
- 7.2. Адрес предприятия-изготовителя: *121205, г. Москва, территория инновационного центра «Сколково», Большой бульвар, д. 42, стр. 1, 1 этаж, часть помещения №334, рабочее место №31*
- 7.3. В рекламационном акте указать: тип устройства, дефекты и неисправности, условия, при которых они выявлены, время с начала эксплуатации.
- 7.4. К акту необходимо приложить копию платежного документа.