

**ИНСТРУКЦИЯ ПО ОРГАНИЗАЦИИ ЛОКАЛЬНОГО (ПРЯМОГО)  
ВЫЗОВА ДЛЯ ПАНЕЛЕЙ УПРАВЛЕНИЯ  
RCP-03/08 RUBETEK**

## Оглавление

Введение .....	3
1. Подключение планшета .....	4
1.1. Подключение и настройка сети.....	4
1.1.1. Подключение к через Wi-Fi .....	4
1.1.2. Подключение к интернету с помощью LAN-кабеля .....	5
2. Настройка планшета .....	6
2.1. Настройка через профиль.....	6
2.2. Настройка до авторизации .....	7
3. Подключение и настройка вызывной панели RV-3434 .....	9
3.1. Подключение питания и локальной сети .....	9
3.2. Вход в Web-интерфейс .....	11
3.3. Настройка веб-интерфейса.....	11
4. Подключение и настройка вызывной панели RV-3438 .....	13
4.1. Подключение питания.....	14
4.1.1. Питание по стандарту IEEE 802.3af (PoE).....	14
4.1.2. Прямое питание 12В.....	14
4.2. Подключение Ethernet .....	15
4.3. Вход в Web-интерфейс .....	15
4.4. Настройка веб-интерфейса.....	16
5. Подключение и настройка вызывной панели RV-3439 .....	17
5.1. Подключение питания.....	18
5.1.1. Питание по стандарту IEEE 802.3af (PoE).....	18
5.1.2. Прямое питание 12В.....	18
5.2. Подключение Ethernet .....	19
5.3. Вход в Web-интерфейс .....	19
5.4. Настройка веб-интерфейса вызывной панели.....	20

## Введение

Локальный вызов (прямой SIP-вызов) используется для связи между домофонами и планшетами без обращения к SIP-серверу как к посреднику между устройствами. Вызывная панель и конечное устройство (планшет) должны быть подключены к одной локальной сети и связываться напрямую от одного IP-адреса к другому.

С помощью веб-интерфейса вызывная панель настраивается таким образом, чтобы она связывалась с конечным устройством только по локальной сети без использования промежуточного подключения к серверу.

## 1. Подключение планшета

На рисунке 1 приведены разъемы панелей управления RCP-03/08 «Rubetek».

- 1 - Разъемы USB 2.0
- 2 - Разъем RJ-45
- 3 - Разъем питания microUSB
- 4 - Крепление подставки



Рисунок 1 – Физические интерфейсы панели управления

### 1.1. Подключение и настройка сети

Подключить панель к электросети с помощью блока питания из комплекта. Запустить панель, для чего нажать и удерживать кнопку питания в течении 3 секунд. Подождите, пока панель загрузится. Подключить панель управления к локальной сети по Wi-Fi или с помощью LAN-провода. Для бесперебойной работы панели необходимо обеспечить наличие постоянного интернет-соединения.

#### 1.1.1. Подключение к через Wi-Fi

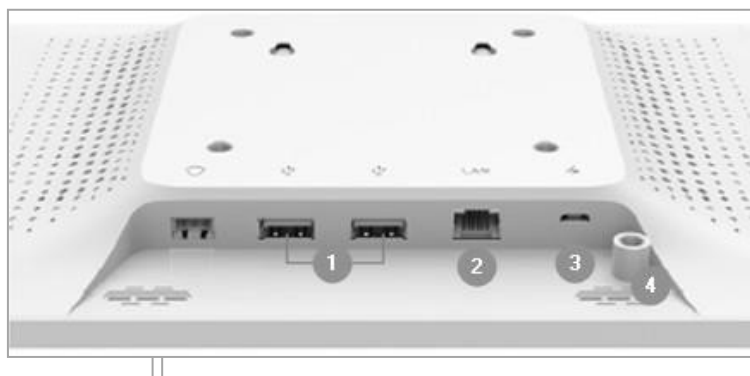
**ВНИМАНИЕ!** *Панель управления работает только в сети 2,4 ГГц. С точками доступа 5 ГГц работа панели невозможна.*

После загрузки панели на экране авторизации нажать кнопку «Настройки», как показано на рисунке 2.



Рисунок 2 – Экран авторизации

В открывшемся меню выбрать пункт «Сеть и интернет», а затем «Интернет» (рис. 3).

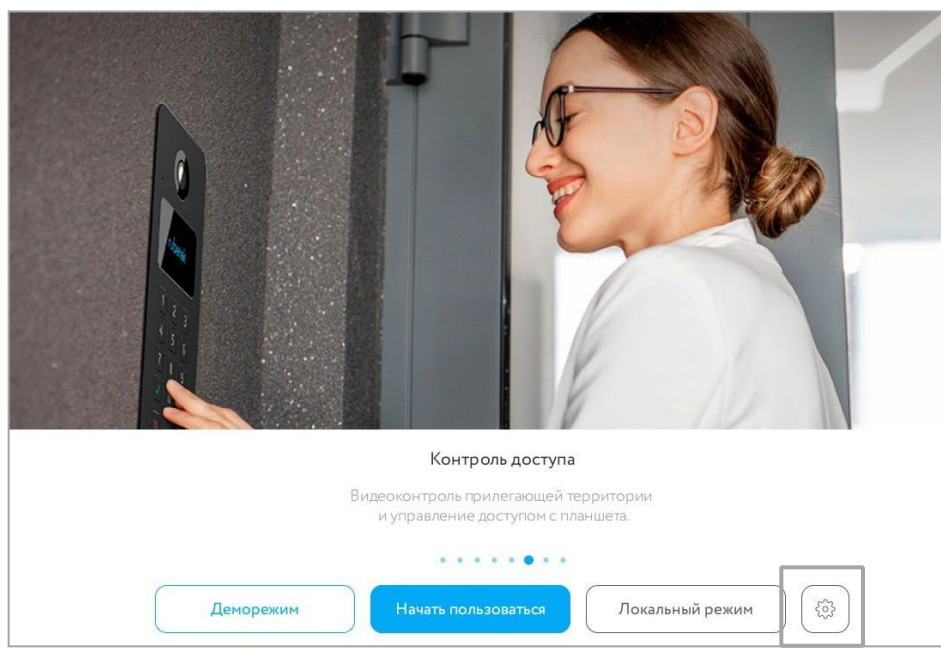

Рисунок 3 – Настройки подключения Wi-Fi

Система автоматически обнаружит доступные Wi-Fi сети и отобразит их названия. Необходимо выбрать из списка сеть Wi-Fi, к которой вы хотите подключиться, и ввести пароль (рисунок 4).

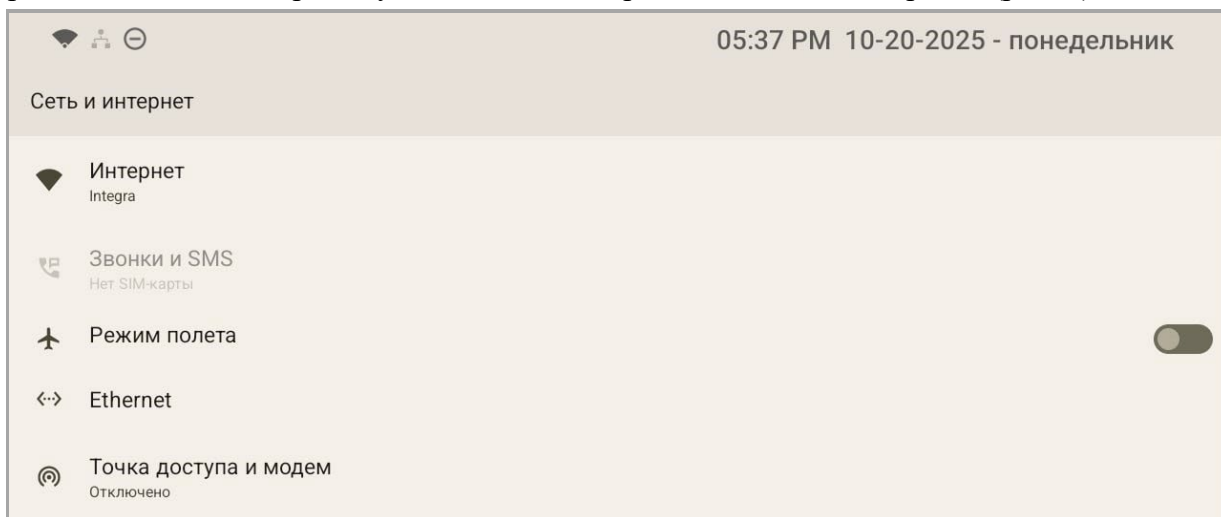

Рисунок 4 – Экран подключения к Wi-Fi сети

### 1.1.2. Подключение к интернету с помощью LAN-кабеля

Для проводного подключения панели к роутеру (маршрутизатору) достаточно соединить LANкабелем разъем RJ-45 на панели и роутере (маршрутизаторе). Подключение к сети произойдет автоматически. Настройками проводного подключения можно управлять с помощью пункта меню «Ethernet» (рис. 3).

## 2. Настройка планшета

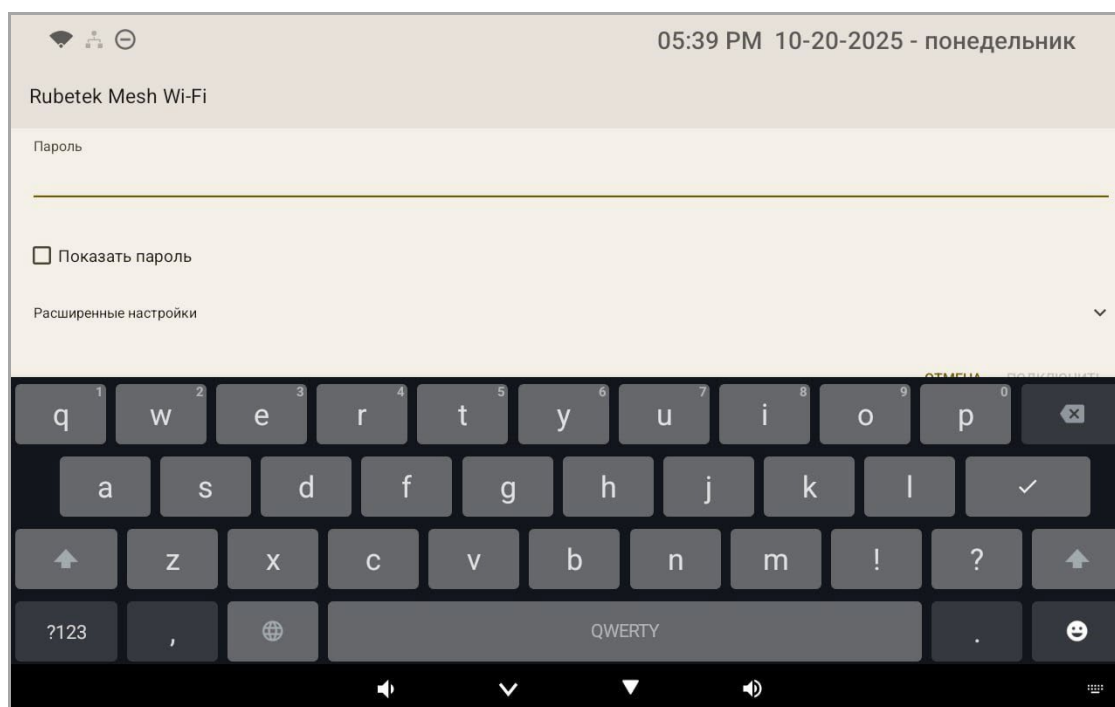
Существует 2 способа настройки планшетов RCP-08/03 для локального вызова.

### 2.1. Настройка через профиль

Нажать кнопку «Настройки» в верхнем правом углу домашнего экрана и выбрать раздел «Профиль». Затем нажать на переключатель в блоке «Локальный вызов» (рис. 5).



Рисунок 5 – Переключатель локального вызова

На появившемся предупреждении о переходе в локальный режим нажать «Ок». После этого планшет автоматически перезапустится. В настройках локального вызова вызывной панели необходимо будет ввести IP-адрес, указанный на данном сообщении (также IP-адрес можно посмотреть позже в настройках сети планшета).

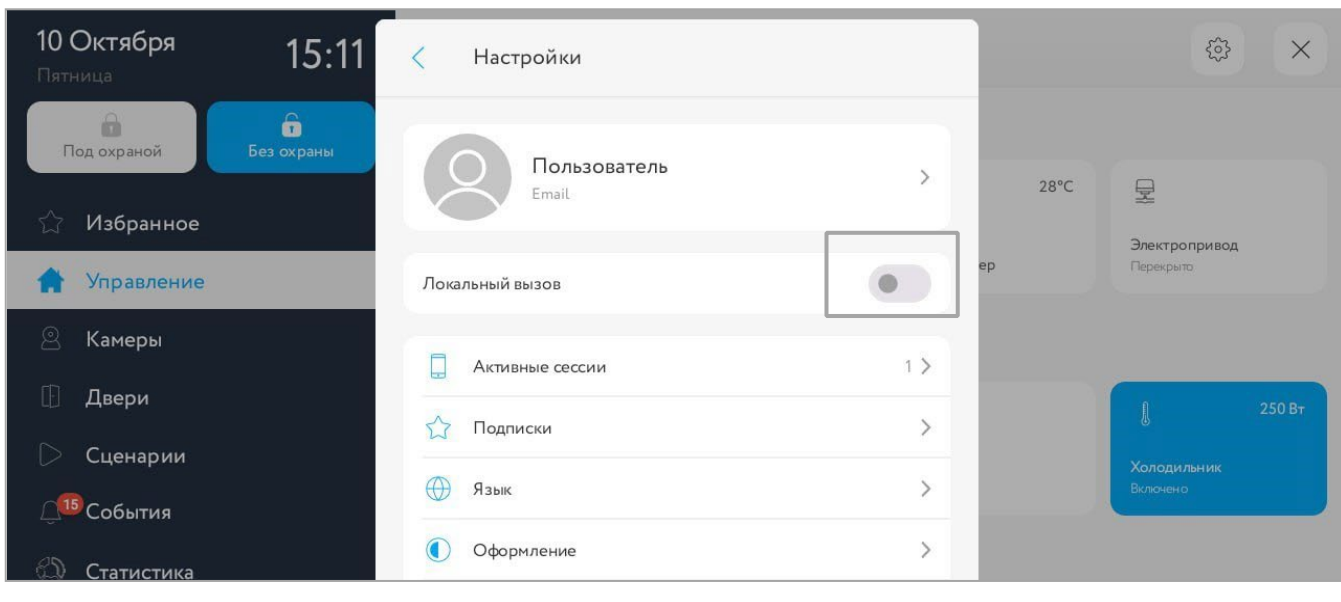

Рисунок 6 – Сообщение о включении режима локальных вызовов

После перезапуска планшета он перейдет в локальный режим. Для отключения режима локального вызова снова нажмите на переключатель и подтвердите повторную перезагрузку устройства.

## 2.2. Настройка до авторизации

Также локальный режим, предназначенный для проверки оборудования, можно включить на странице авторизации (рис. 7). Для этого выйдите из аккаунта с помощью кнопки «Выход» в верхнем правом углу экрана, а затем на странице приветствия нажмите кнопку «Локальный режим».

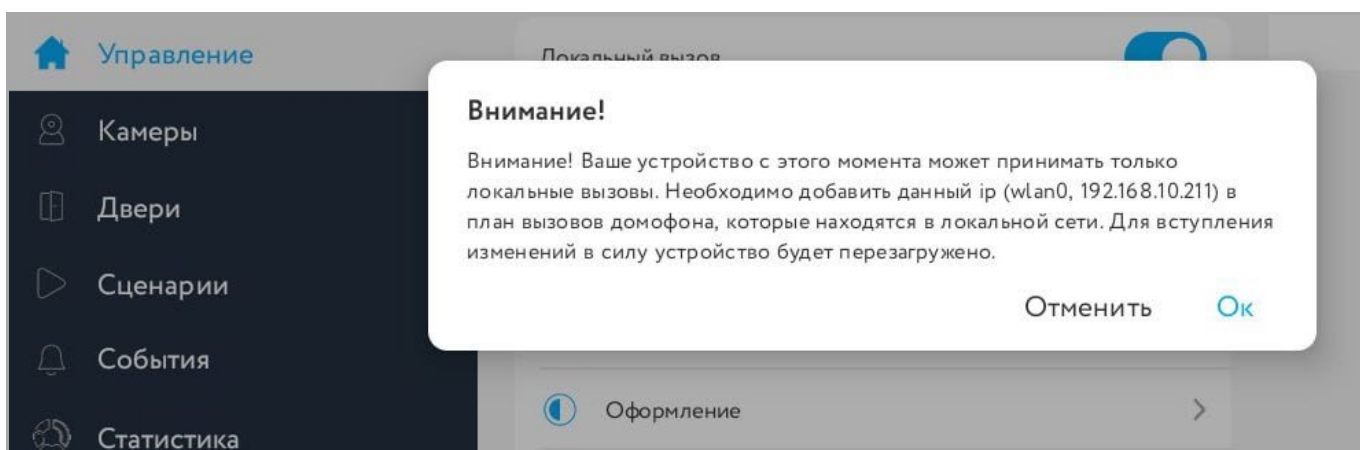

Рисунок 7 – Включение локального вызова до авторизации

После этого нажмите кнопку «Запустить проверку локального режима» (рис. 8).

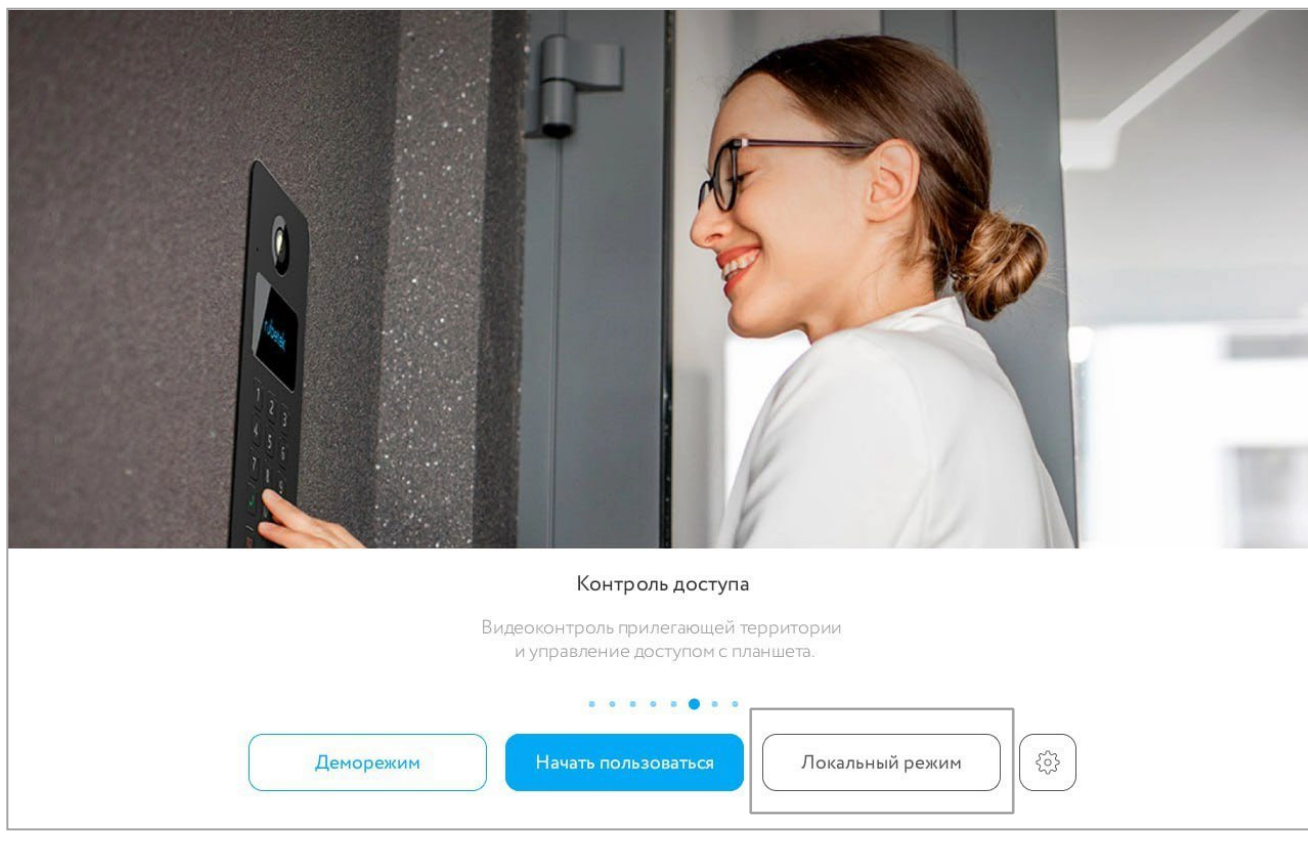

Рисунок 8 – Запуск проверки локального режима

При появлении сообщения о перезапуске нажмите «Ок». Планшет выполнит перезапуск и перейдет в режим, где будет принимать только локальные вызовы от панелей, на которых он внесен в план вызовов.

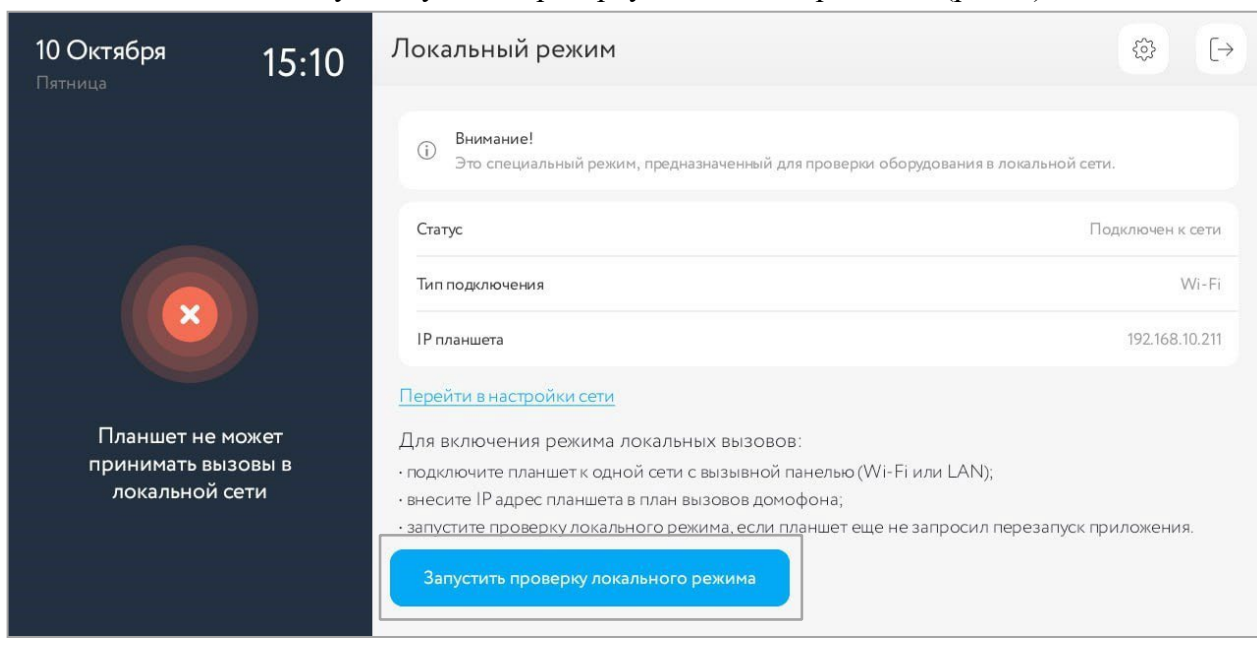

Рисунок 9 – Предупреждение о перезапуске

Для отключения локального режима необходимо аналогичным образом выйти из аккаунта.

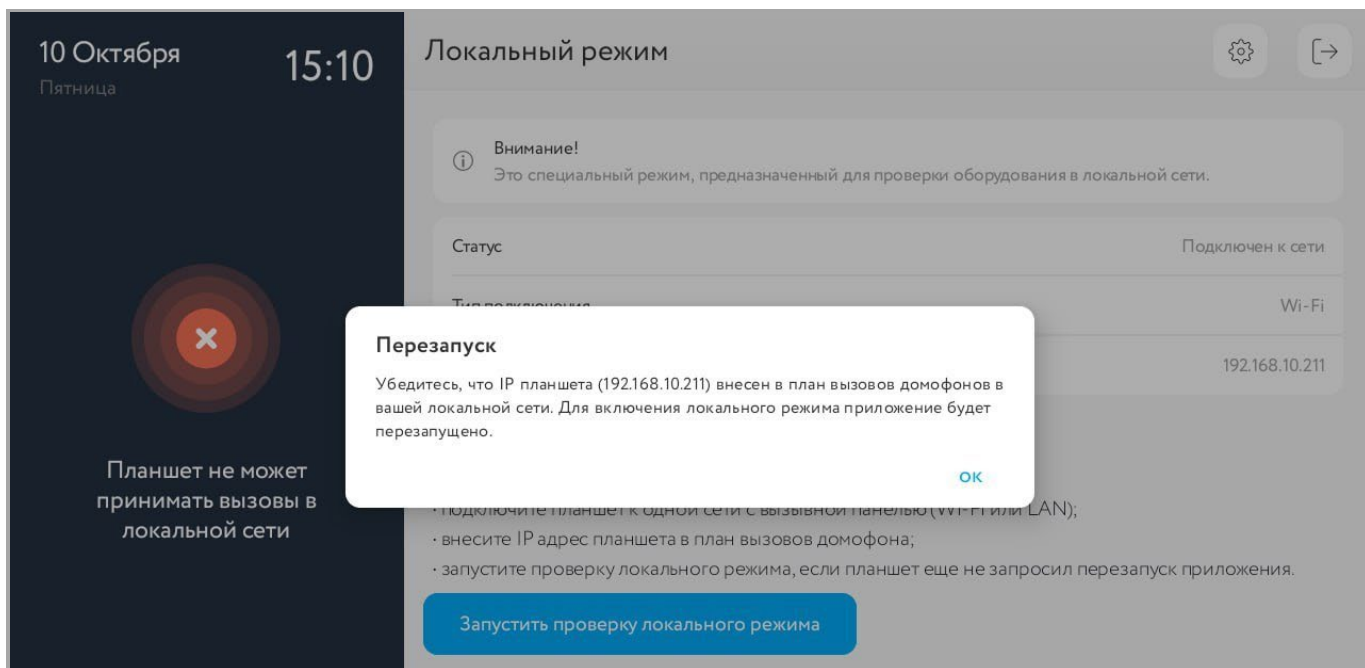

Рисунок 10– Выход из локального режима

### 3. Подключение и настройка вызывной панели RV-3434

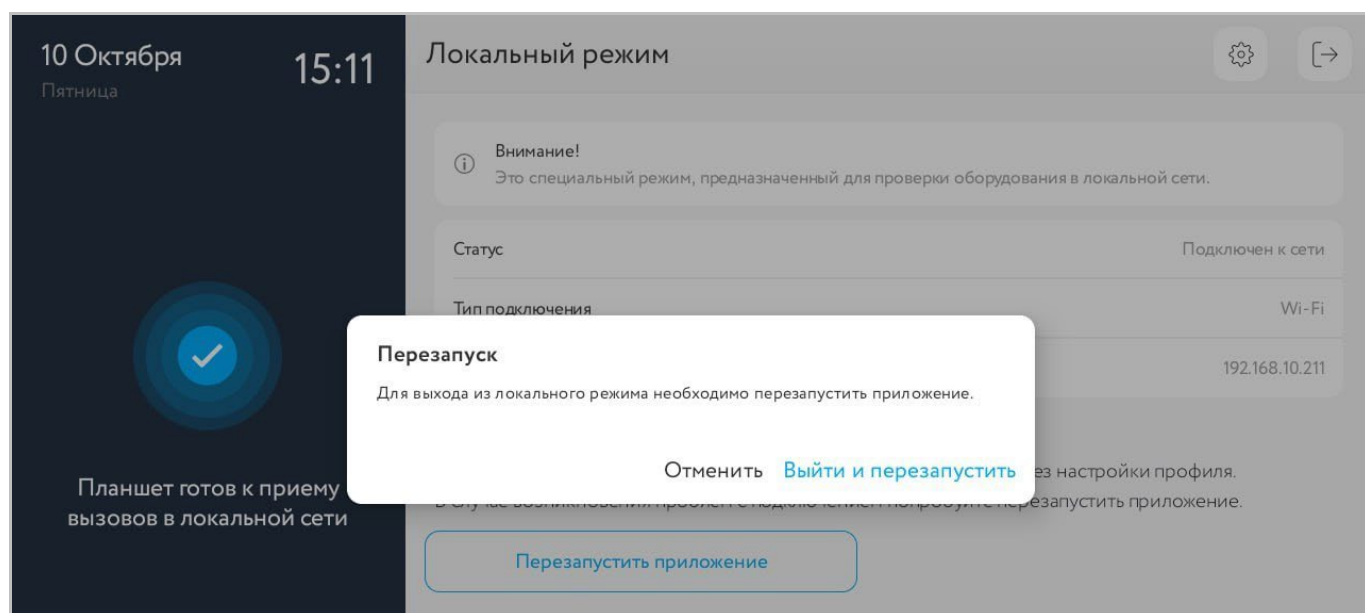

Рисунок 11 – Типовая схема внешних соединений панели

#### 3.1. Подключение питания и локальной сети

По условиям электробезопасности и для обеспечения помехозащищенности вызывная панель домофона должна быть заземлена. Панель заземляется посредством короба, к которому прикручивается домофон (с полным алгоритмом заземления короба можно ознакомиться в руководстве по эксплуатации для крепления панели).

Для организации питания панели напрямую от блока питания необходимо руководствоваться схемой, представленной на рисунке 12.

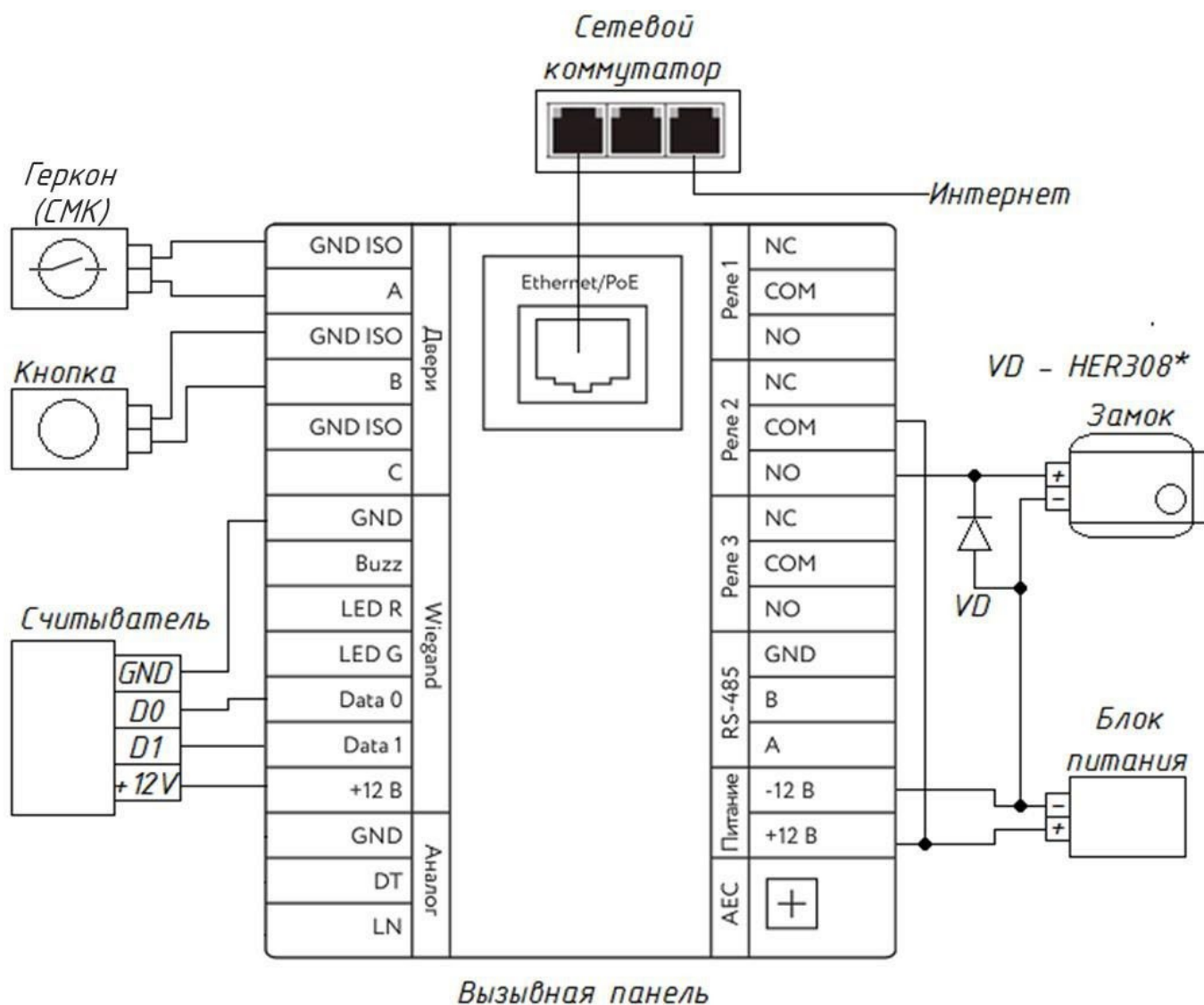
Мощность блока питания выбирается с учетом потребляемой мощности панели и их количества. При расчете обязательно учитываются потери мощности на кабеле. Диаметр подключаемых жил должен быть не менее 0,4 мм.

GND ISO	Двери	Ethernet/PoE	Реле 1	NC
A				COM
GND ISO				NO
B			Реле 2	NC
GND ISO				COM
C				NO
GND	Wiegand		Реле 3	NC
Buzz				COM
LED R				NO
LED G			RS-485	GND
Data 0				B
Data 1				A
+12 В	Аналог	Питание	-12 В	
GND			+12 В	
DT			АЕС	+
LN				

Рисунок 12 – Распиновка клемм панели

Панель поддерживает питание по стандарту IEEE 802.3af (PoE). Для организации питания панели по PoE необходимо руководствоваться схемой, представленной на рисунке 13. PoEинжектор выбирается с учетом потребляемой мощности одной панели не более 13 Вт.



Рисунок 13 – Схема организации питания панели по стандарту PoE

Для обеспечения работоспособности панели необходимо постоянное наличие подключения к серверу. Подключение может осуществляться напрямую, если используется локальный сервер,

или через интернет, если используется удаленный сервер. Скорость локальной сети и сети интернет должна быть не менее 10 Мбит\с.

Подключение осуществляется через порт RJ-45 с помощью кабеля Ethernet. Возможны любые схемы подключения с использованием роутера, коммутатора (свитча), персонального компьютера. Подключение к интернету должно обеспечиваться без дополнительной авторизации панели. Параметры кабеля и его технические характеристики должны обеспечивать необходимую скорость соединения и качество связи.

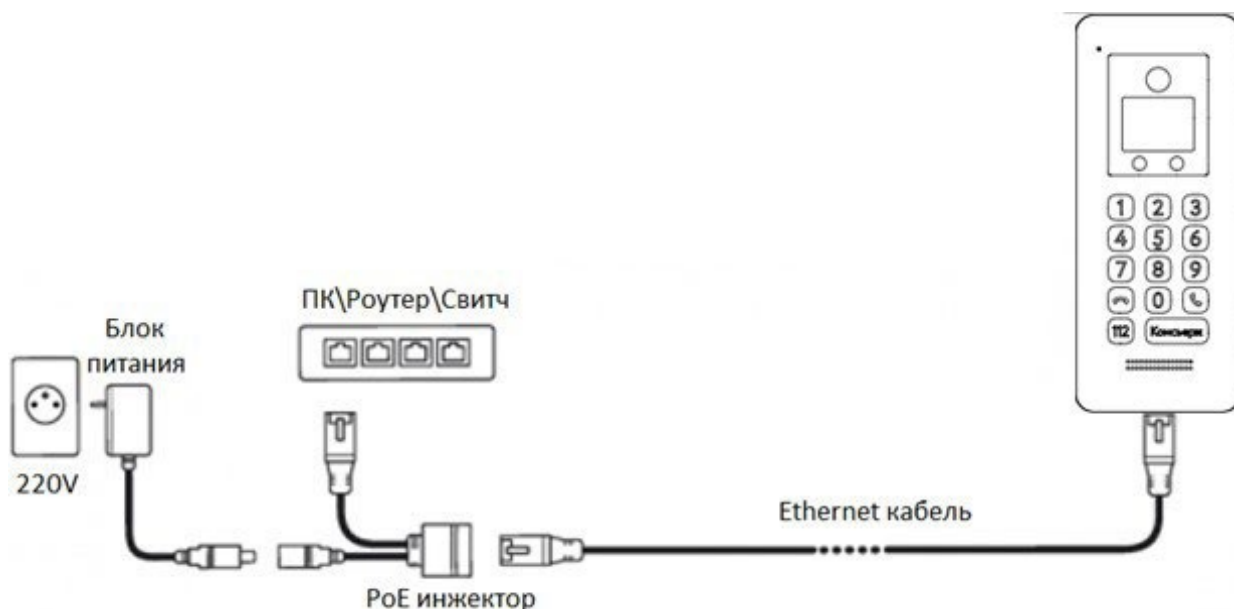
### 3.2. Вход в Web-интерфейс

Для входа в Web-интерфейс необходимо произвести подключение панели к роутеру или DHCP серверу. IP-адрес будет получен автоматически. Полученный адрес можно посмотреть в настройках администратора на самой панели (вкладка 1.Сетевые настройки→1.Информация о сети→2.IP адрес), в настройках роутера и в списке подключенных устройств на сервере. В браузере в адресной строке ввести установленный IP-адрес панели.



Рисунок 14 – Вход в Web-интерфейс

В открывшемся окне ввести логин и пароль для входа в Web-интерфейс и нажать кнопку «Вход».

По умолчанию:

**Логин: admin**

**Пароль: Rubetek34**



Рисунок 15 – Авторизация

После входа будет отображен главный экран, на котором представлена общая информация об устройстве.

### 3.3. Настройка веб-интерфейса

Перейти в Web-интерфейсе во вкладку «Интерком» и выбрать в ней раздел «План вызовов». После этого необходимо нажать кнопку «Новый». В открывшемся окне (рис. 16) необходимо ввести данные нового вызова:

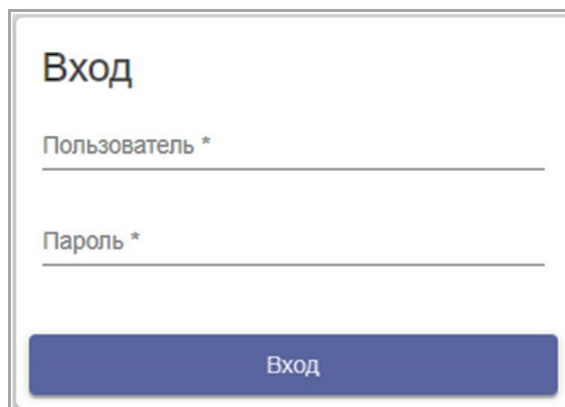
- заполнить поле «№ квартиры»;
- в поле «Номер» ввести IP-адрес планшета;
- в поле «Тип звонка» выбрать значение SIP прямой вызов;

- убедиться, что в поле «Реле» добавлены все доступные реле открытия дверей; – нажать кнопку Ок.

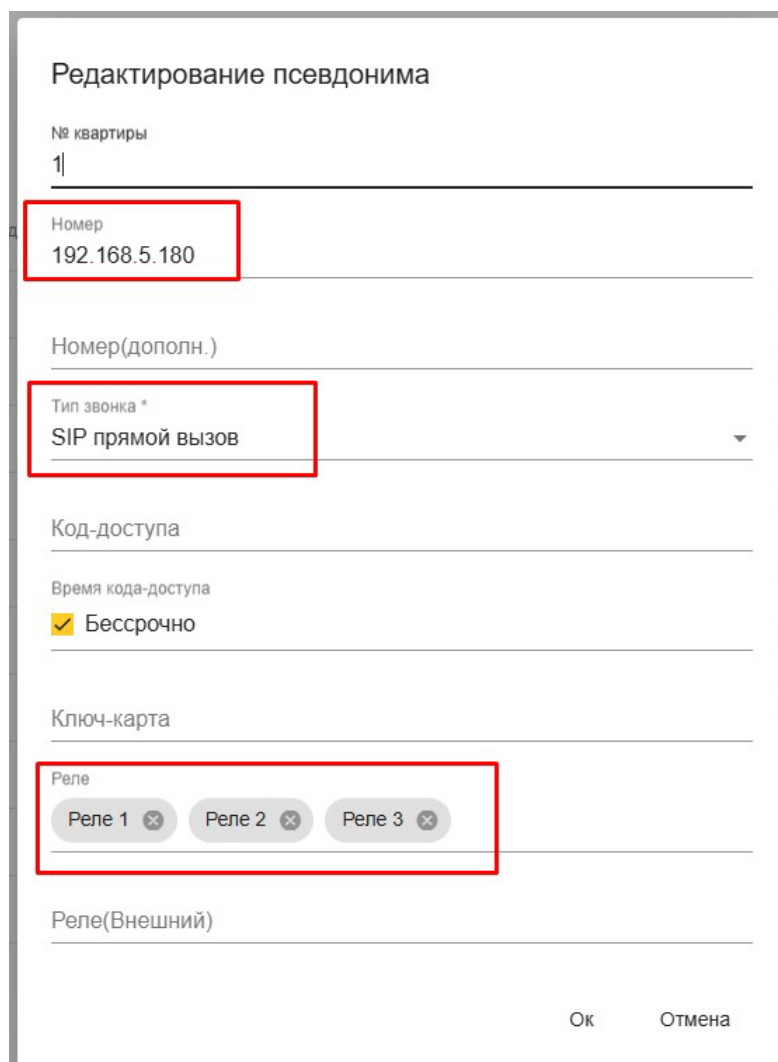

Редактирование псевдонима

№ квартиры  
1

Номер  
192.168.5.180

Номер(дополн.)

Тип звонка \*  
SIP прямой вызов

Код-доступа

Время кода-доступа  
 Бессрочно

Ключ-карта

Реле  
Реле 1 × Реле 2 × Реле 3 ×

Реле(Внешний)

Ок Отмена

Рисунок 16 – Настройка вызывной панели

Также необходимо установить коды, при наборе которых происходит разблокировка соответствующего реле панели.

В поле «Протокол для исходящих DTMF» в выпадающем списке выбрать протокол «SIP\_INFO» и заполнить поле «Код удаленного реле» кодом любого реле или символом «#» (рис. 17).



Рисунок 17 – Настройки DTMF вызывной панели

**ВАЖНО!** Поле «Код удаленного реле» не должно быть пустым. В этом случае будут использоваться dtmf-коды сессии и локальный вызов работать не будет. Если поле заполнено, то при локальных звонках будут использоваться dtmf-коды из полей «Код Реле 1», «Код Реле 2» и «Код Реле 3».

#### 4. Подключение и настройка вызывной панели RV-3438

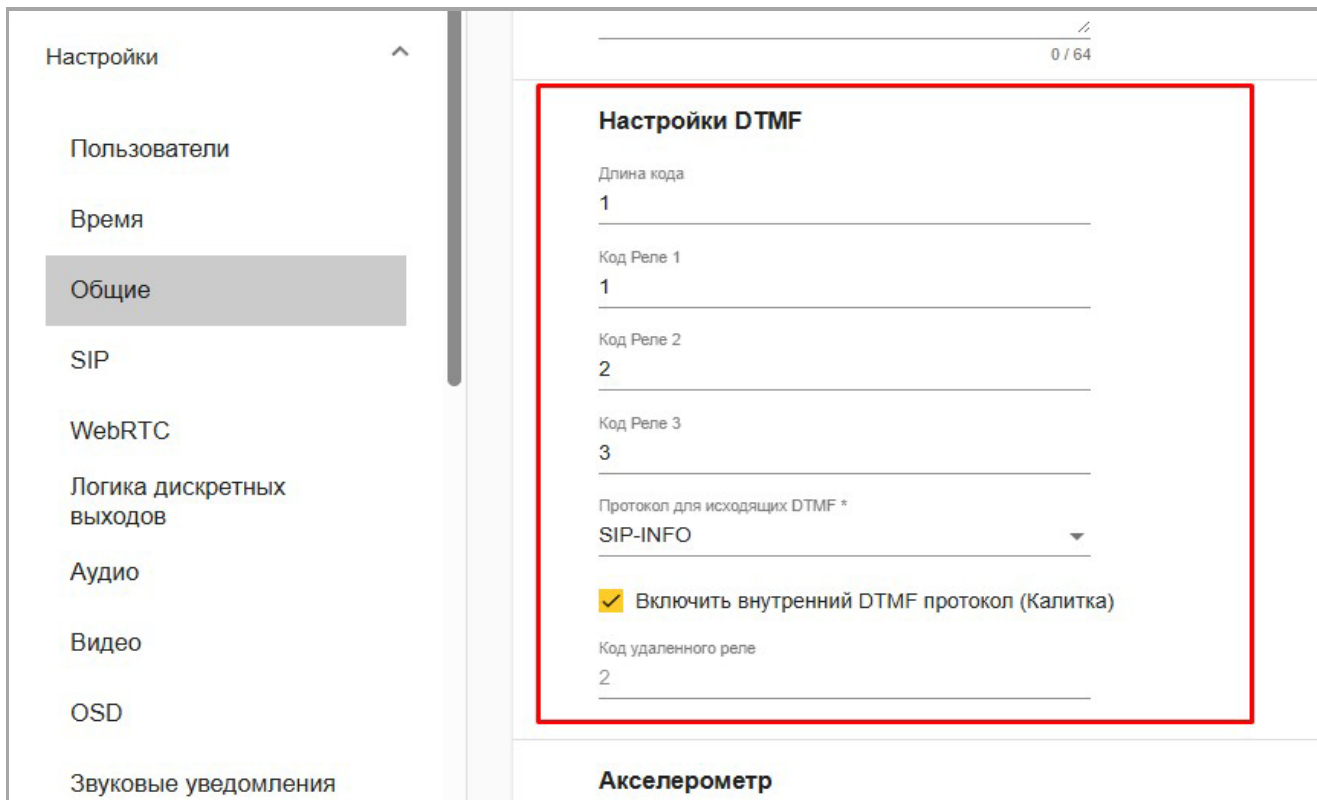

Рисунок 18 – Типовая схема внешних соединений панели

#### 4.1. Подключение питания

##### 4.1.1. Питание по стандарту IEEE 802.3af (PoE)

Для организации питания панели по PoE необходимо руководствоваться схемой, представленной на рис. 19. PoE-инжектор выбирается с учетом потребляемой мощности панели (не более 12Вт).

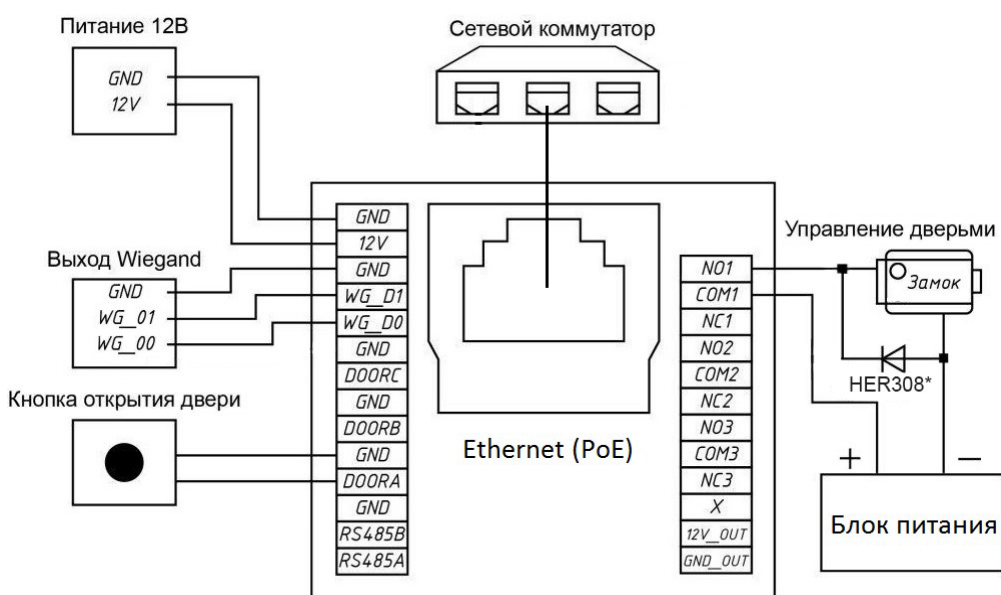

Рисунок 19 – Схема организации питания панели по стандарту PoE

##### 4.1.2. Прямое питание 12В

Для организации питания панели напрямую от блока питания необходимо руководствоваться схемой, представленной на рисунке 20.

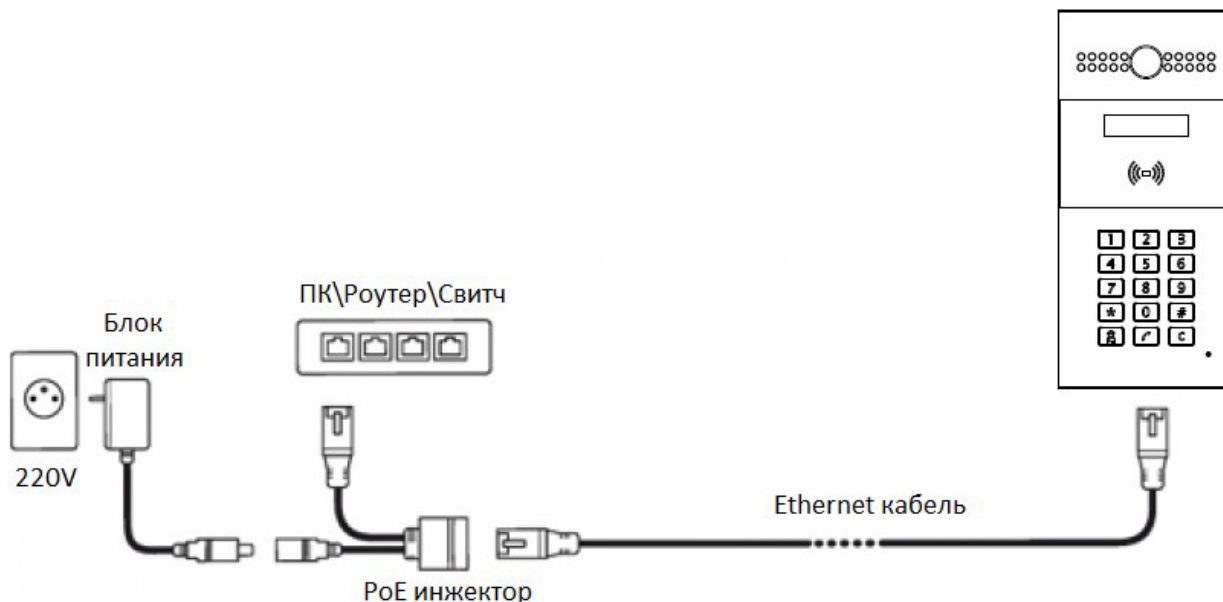

Рисунок 20 – Схема организации питания панели при прямом подключении

Мощность блока питания выбирается с учетом потребляемой мощности панелей и их количества. При расчете обязательно учитываются потери мощности на кабеле. Диаметр подключаемых жил должен быть не более 0,4 мм.

## 4.2. Подключение Ethernet

Для обеспечения работоспособности панели необходимо постоянное наличие подключения к серверу. Подключение может осуществляться напрямую, если используется локальный сервер, или через интернет, если используется удаленный сервер. Скорость локальной сети и сети интернет должна быть не менее 10 Мбит/с.

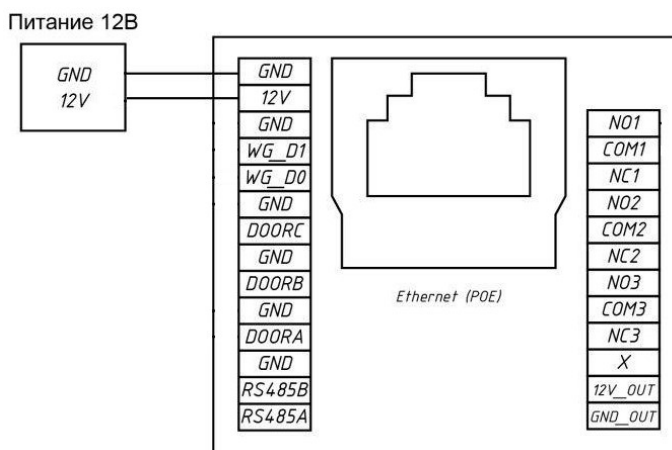
Подключение осуществляется через порт RJ-45 с помощью кабеля Ethernet. Возможны любые схемы подключения с использованием роутера, коммутатора (свитча), ПК. Подключение должно обеспечиваться без дополнительной авторизации панели.

Для подключения необходимо выполнить сетевые настройки панели согласно п.3.1 данного руководства.

Параметры кабеля и его технические характеристики должны обеспечивать необходимую скорость соединения и качество связи.

## 4.3. Вход в Web-интерфейс

Web-интерфейс включает в себя функции администраторского и пользовательского интерфейса, а также позволяет производить обновление программного обеспечения.

Для входа в Web-интерфейс необходимо определить IP-адрес панели и затем ввести его в адресной строке браузера (рис. 21).



Рисунок 21 – Вход в Web-интерфейс

В открывшемся окне ввести логин и пароль, нажать кнопку «Авторизация» (рис. 22).

По умолчанию учетные данные:

**Логин: admin**

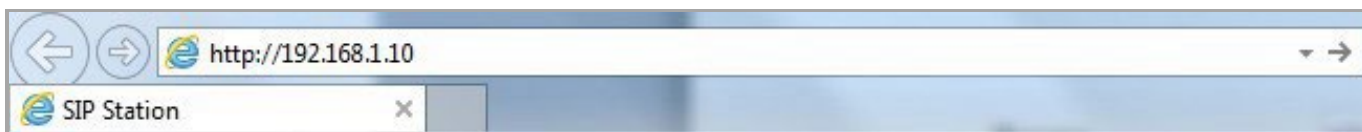
**Пароль: admin.**



Рисунок 22 – Авторизация

#### 4.4. Настройка веб-интерфейса

Необходимо прописать в плане вызовов панели адрес устройства, на которое будет осуществляться прямой вызов. Для этого в Web-интерфейсе панели открыть раздел **Вызовы** и пункт **План**. В блоке **Управление правилами** расположена таблица с планом вызовов. Для добавления новой записи нажать кнопку **Добавить**. Снизу под таблицей откроется раздел **Корректировка правил** (рис. 23).

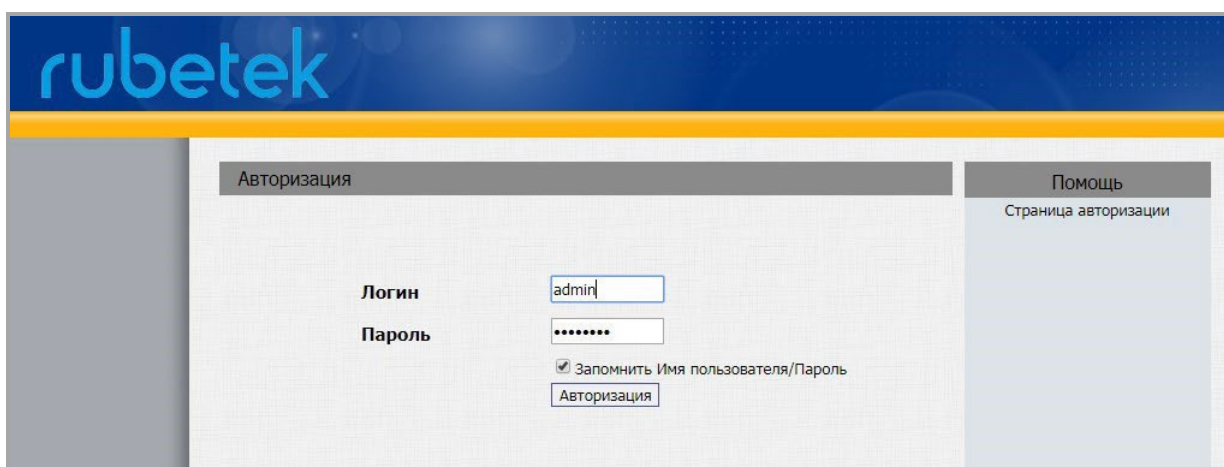

Рисунок 23 – Добавление правил в план вызовов

Для подключения планшета RCP-08/03 необходимо в поле **Замена 2** прописать IP-адрес планшета в локальной сети.

В случае, когда в качестве конечного устройства подключается аналоговая трубка, в поле **AnalogReplace** вводится четырехзначный номер трубки, присвоенный ей при настройке коммутатора RA-40.

После внесения изменений нажать кнопку **ОК**.

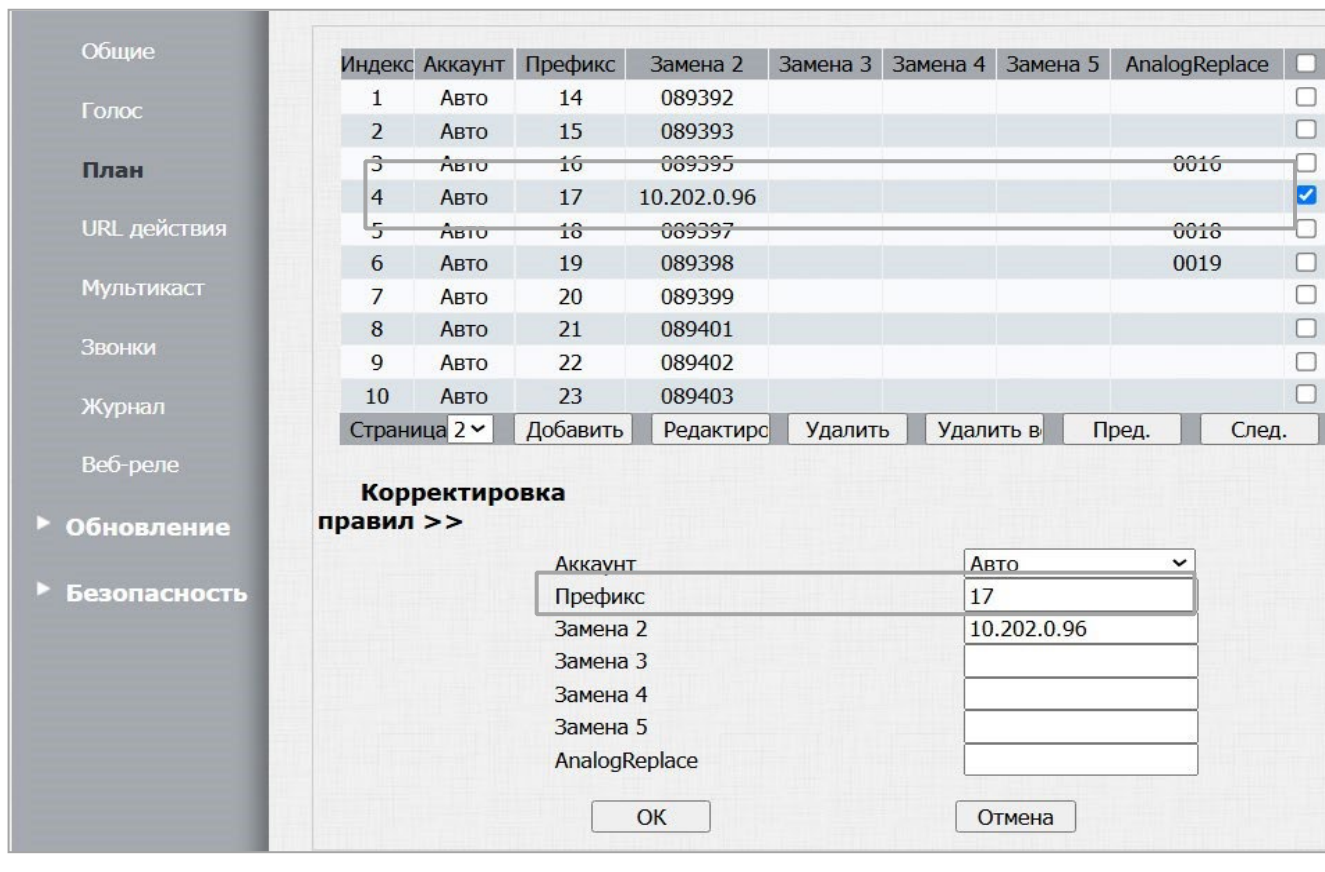
Также в Web-интерфейсе панели необходимо настроить **дополнительную DTMF-команду**, по которой будет открываться дверь при вызове. Для этого в разделе **Домофон** следует выбрать подраздел **Реле** и задать номер команды в соответствующем поле. Пример представлен на рис. 24 (команда «11»).



Рисунок 24 – Настройка DTMF-команды

5. Подключение и настройка вызывной панели RV-3439

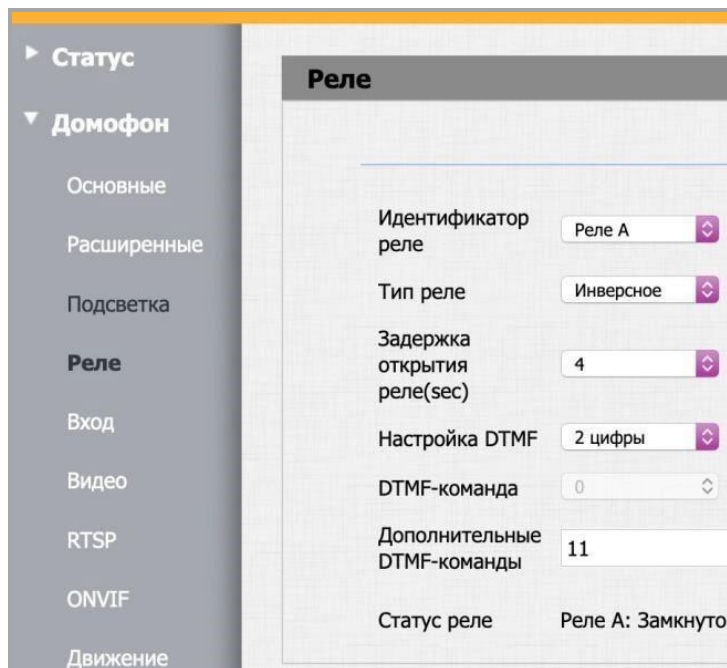

Рисунок 25 – Типовая схема внешних соединений панели

## 5.1. Подключение питания

### 5.1.1. Питание по стандарту IEEE 802.3af (PoE)

Для организации питания панели по PoE необходимо руководствоваться схемой, представленной на рисунке 26. PoE-инжектор выбирается с учетом потребляемой мощности панели не более 12Вт.

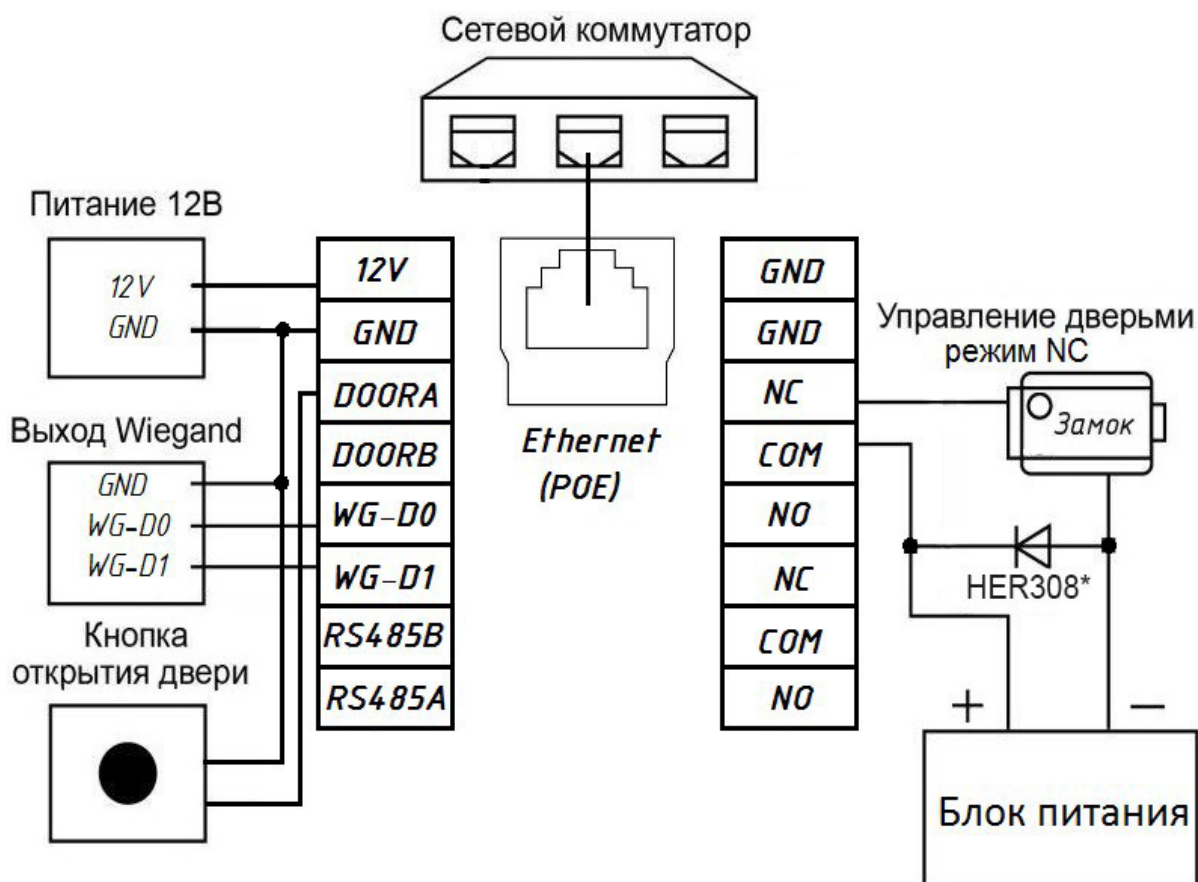

Рисунок 26 – Схема организации питания панели по стандарту PoE

### 5.1.2. Прямое питание 12В

Для организации питания панели напрямую от блока питания, необходимо руководствоваться схемой, представленной на рисунке 27.

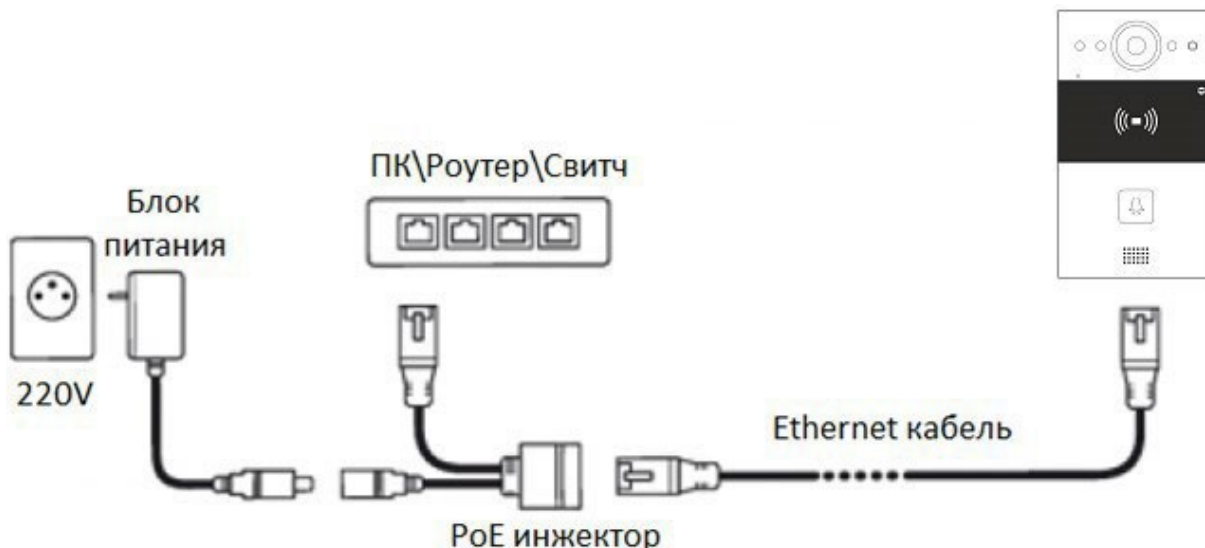

Рисунок 27 – Распиновка клемм панели

Мощность блока питания выбирается с учетом потребляемой мощности панели и их количества. При расчете обязательно учитываются потери мощности на кабеле. Диаметр подключаемых жил должен быть не более 0,4 мм.

После подключения питания и остальных линий необходимо проверить переход панели в рабочий режим. Состояние панели отображается с помощью индикации кнопки «Вызов» (см. руководство по эксплуатации вызывной панели).

## 5.2. Подключение Ethernet

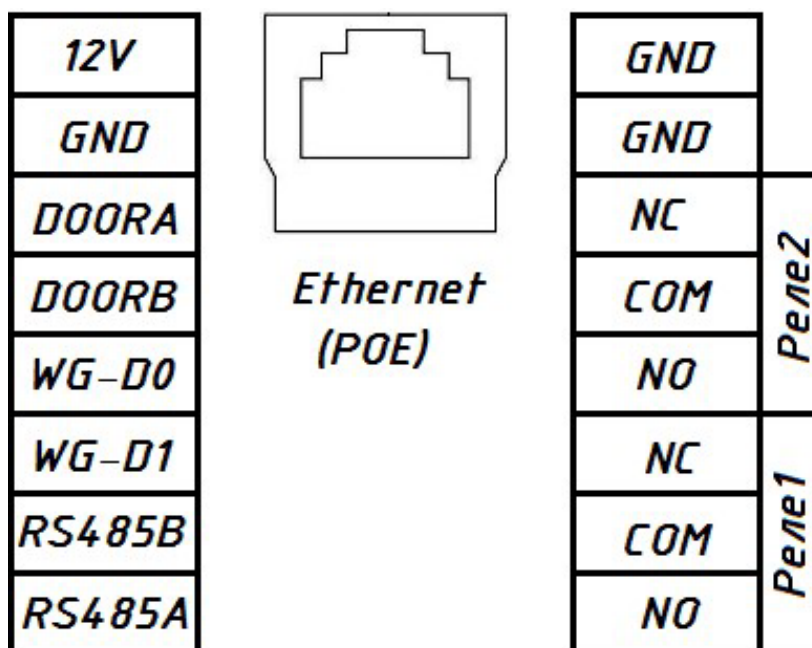
Для обеспечения работоспособности панели необходимо постоянное наличие подключения к серверу. Подключение может осуществляться напрямую, если используется локальный сервер, или через интернет если используется удаленный сервер. Скорость локальной сети и сети интернет должна быть не менее 10 Мбит/с.

Подключение осуществляется через порт RJ-45 с помощью кабеля Ethernet. Возможны любые схемы подключения с использованием роутера, коммутатора (свитча), ПК. Параметры кабеля и его технические характеристики должны обеспечивать необходимую скорость соединения и качество связи.

### Определение IP-адреса

После загрузки панели нажмите и удерживайте кнопку вызова в течении нескольких секунд, светодиодный индикатор станет синим, голосовая система перейдет в режим объявления IPадреса.

Для выхода из режима объявления снова нажмите на кнопку вызова.

Если устройство не получило IP-адрес, то в режиме объявления голосовая система сообщит «IP 0.0.0.0».

Так же IP-адрес можно определить на коммутаторе, к которому подключена панель, или через поиск с помощью специализированного ПО на ПК.

## 5.3. Вход в Web-интерфейс

Web-интерфейс включает в себя функции администраторского и пользовательского интерфейса, а также позволяет производить обновление программного обеспечения.

Для входа в Web-интерфейс необходимо определить IP-адрес панели и затем ввести его в адресной строке браузера.



Рисунок 28 – Вход в Web-интерфейс

В открывшемся окне ввести логин и пароль, нажать кнопку «Авторизация» (рис. 29).

По умолчанию учетные данные:

**Логин: admin**

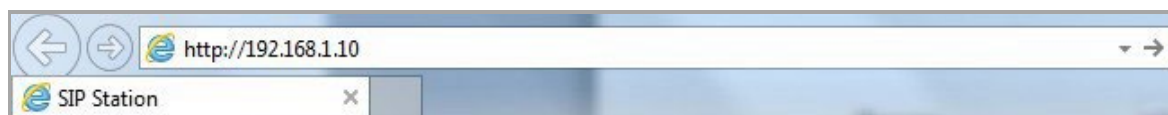
**Пароль: admin.**



Рисунок 29 – Авторизация

#### 5.4. Настройка веб-интерфейса вызывной панели

Для этого в разделе «Домофон» выбрать подраздел «Основные» и ввести IP-адрес планшета в соответствующем поле. Пример представлен на рис. 30.

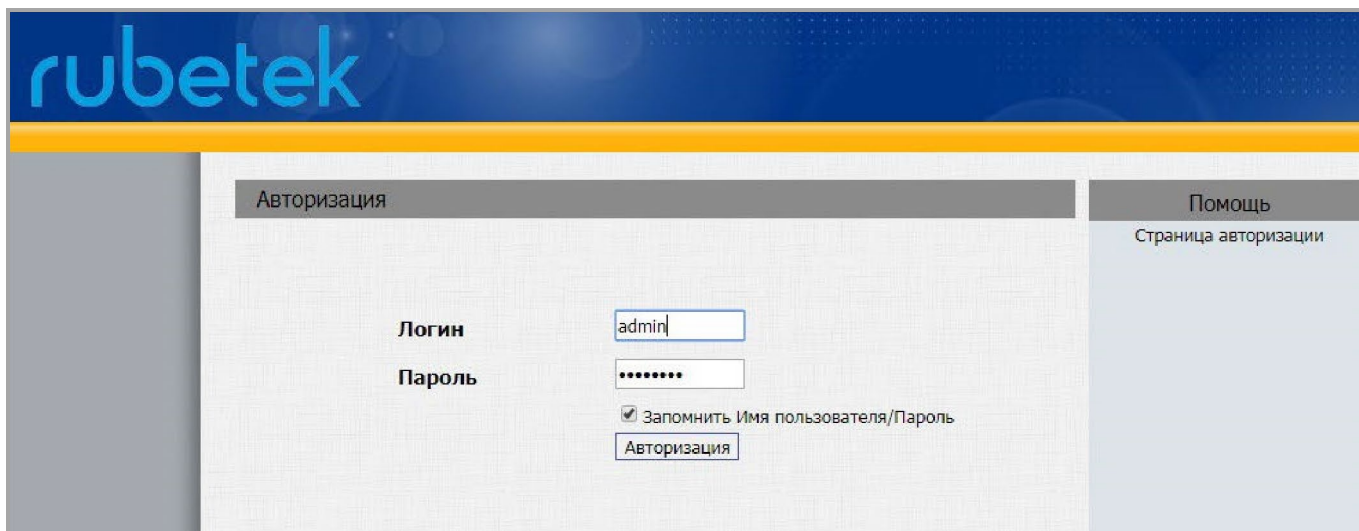

Рисунок 30 – Настройка переадресации

Затем настроить план вызовов (рис. 31) – в поле «Вызвать белый список» выбрать значение «Отключено» и включить продолжение звонка после SIP-ответа.

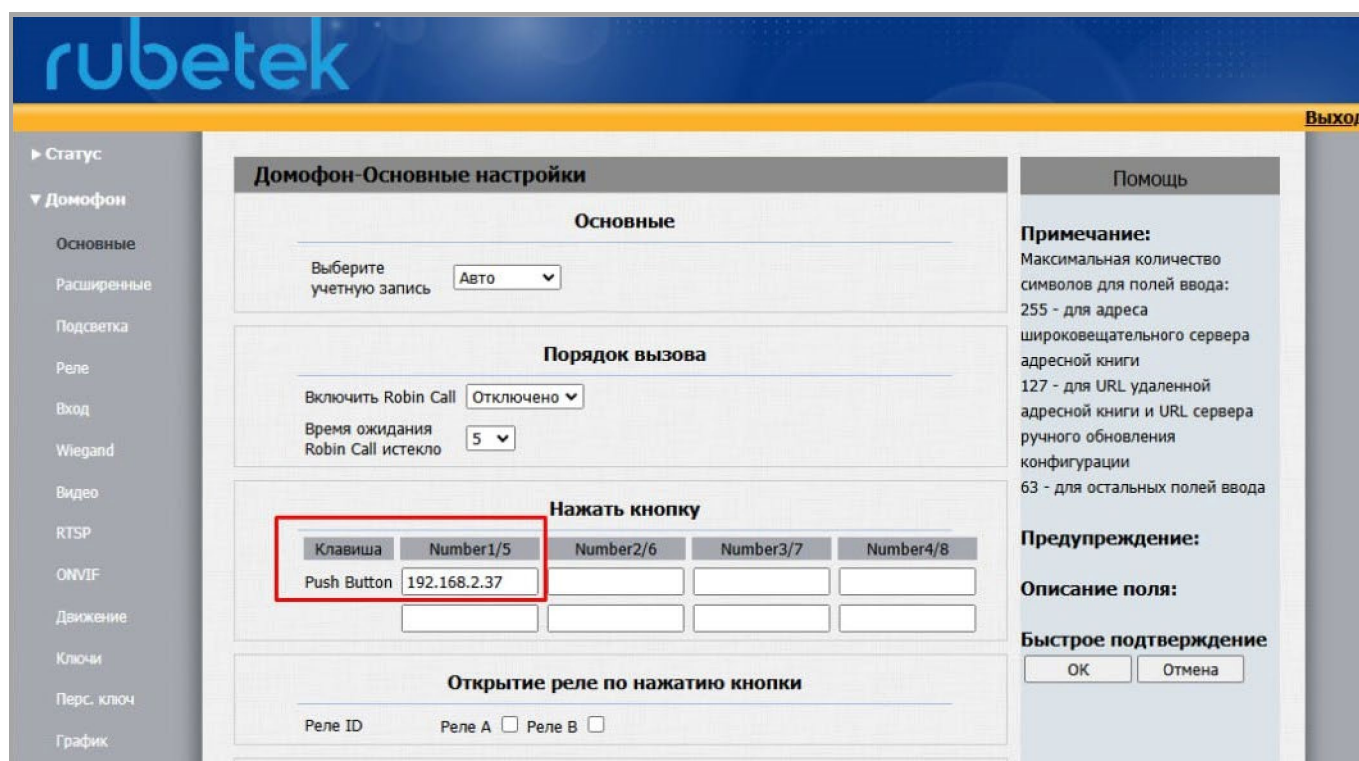

Рисунок 31 – Настройка плана вызовов

Затем необходимо настроить **дополнительную DTMF-команду**, по которой будет открываться дверь. Для этого в подразделе «Реле» в полях настройки DTMF задать количество символов в ней и номер команды, состоящий из соответствующего количества цифр (рис. 32).

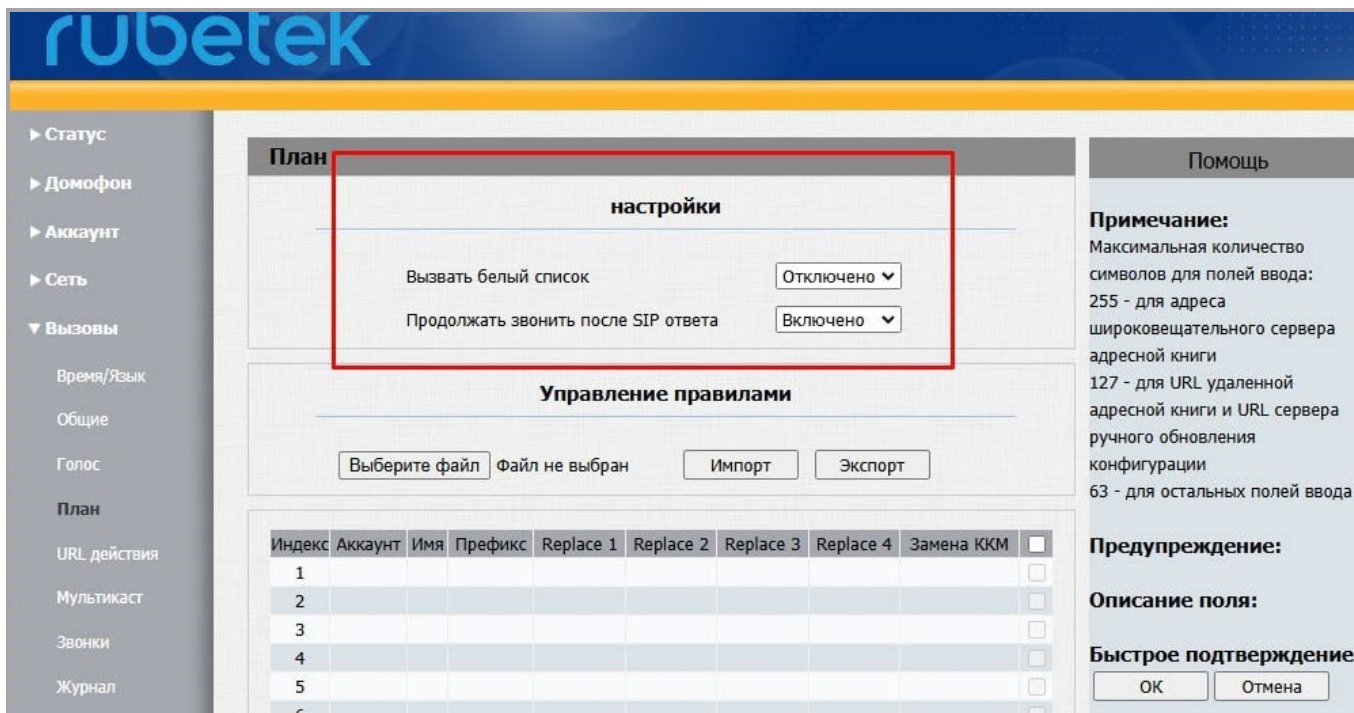
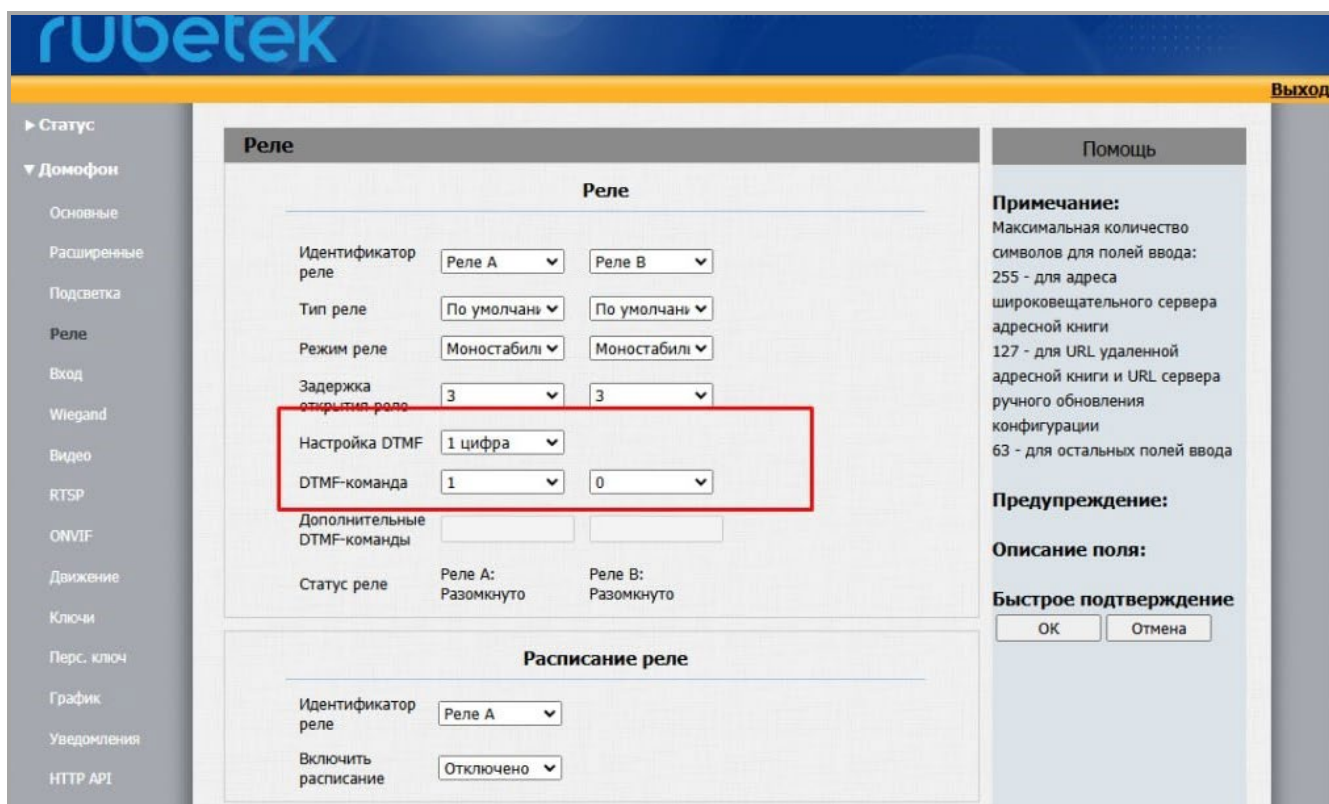

Рисунок 32 – Настройка DTMF-команды